

①
②

AMAYIH2A3IH IIAK

BEUYS • ANDY WAF

709.

409

2

GLO



031997

-5. JUL. 1990

21. APR. 1993

12. JAN. 1994

19 APR 1994

28. APR. 1994

17. JUN 96

23 MAR 2007

WITHDRAWN
FROM STOCK

WEST SURREY COLLEGE OF ART AND DESIGN

	31997
--	-------

Please return this book by the latest date shown

Donated by Barbara Schultz June 1989

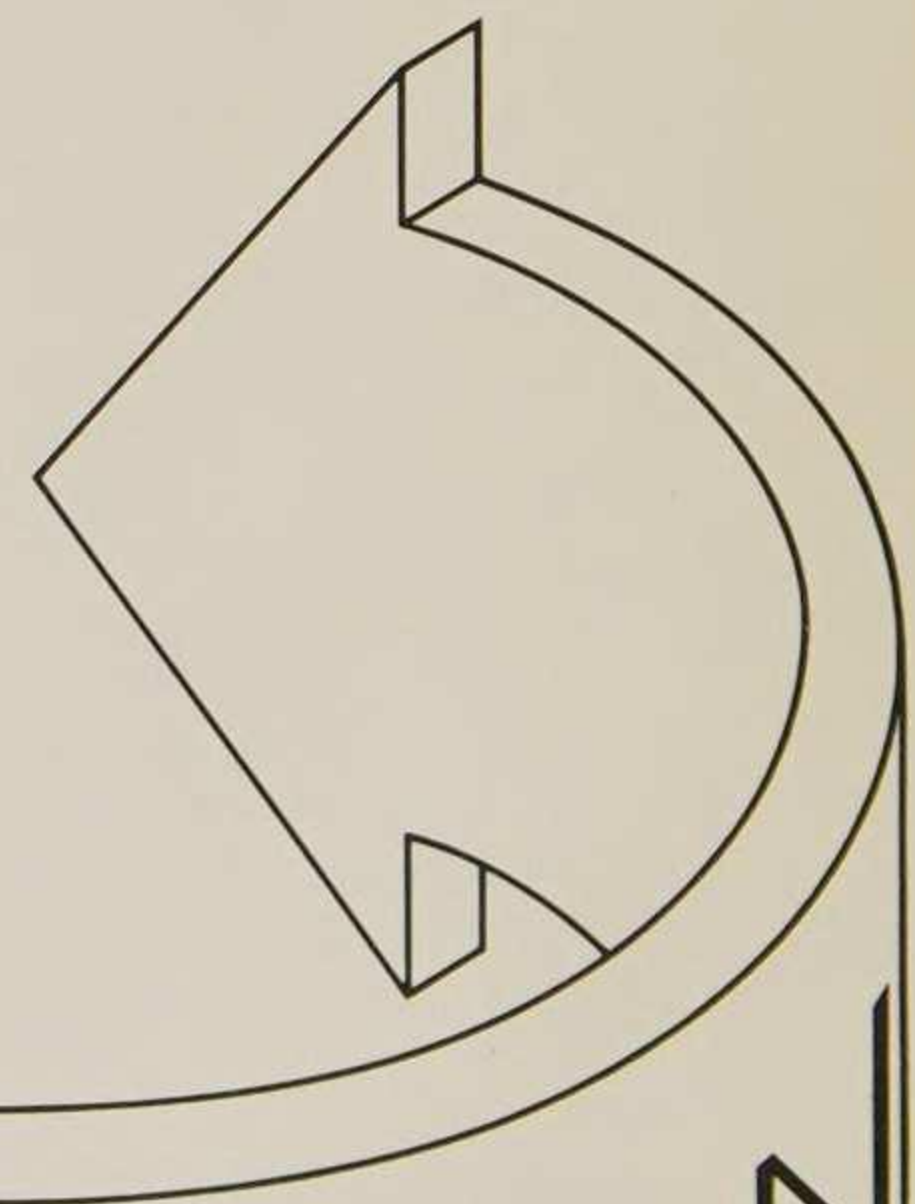

GLOBAL - ART - FUSION

© 1986 Art-Fusion-Edition, 3007 Bern
Gestaltung: Ueli Fuchser, Ewald Graber
Umschlagfoto: Roland Schenk
Übersetzungen: Gabriele Brodrecht,
Susanne Friedli, Yoshiko Rüeegsegger (-Ogida)
Faltblatt: Serigraphie Albin Uldry
Jap. Satz: Elgra AG
Gesamtherstellung: Benteli AG, Bern

ISBN 3-905102-01-3

709.4092
GLO

31997

THE LIBRARY
West Surrey College of Art and Design

Ueli Fuchser, der Initiator, bedankt sich bei den nachfolgend aufgeführten Personen, Institutionen und Firmen für ihre Mithilfe bei der Realisation der GLOBAL-ART-FUSION

Joseph Beuys Kaii Higashiyama Andy Warhol

Thomas Ammann, Zürich
Heiner Bastian, Berlin
Peter J. Betts, Sekretär für Kulturelles der Stadt Bern
Bruno Bischofberger, Zürich
Anna Blau, Fotografin, Wien
Bob, Gruppe BLIX, Wien
Gabriele Brodrecht, Journalistin
Ulrike Budde, ORF-Wien
PD Dr. Ing. Tino Celio, ETH Zürich
Camillo Fischer, Fotograf, Bonn
Susanne Friedli, Englisch-Übersetzungen
A. Gabriel, KB-Grafik, Weisslingen
Dr. Gerhard Gilch, München
Brigitte Hellgoth, Fotografin, Haan
Jürgen Hocker, Fotograf, Köln
Fred Hughes, New York
Dr. Beate Kayser, tz München
Ludwig Köstner, Bern
Hr. Kummer, Schweiz. Kulturattaché, Wien
Leu Watch Creation, Bienne
Rainer Lustig, Presserat Österreichische Botschaft, Bern
Lüthi & Siegrist, Grafiker, Bern
Jacky Maeder, Luftfracht AG
Matsushita/Panasonic:
Frau Rudberg; Herren Amatsu, Aoyama, Cerveny, Fujita, Horiuchi, Kazbour, Kekke, Kuraku, Kusamoto, Mori, Morii, Nakae, Nakajima, Otsuka, Saito, Schnock, Yamanaka, Yamashita, Yao, Yoshino
Yasushi Miyazawa, Japanischer Botschafter, Wien
Johannes K. Müller, Siemens Albis
Terno Okazaki, mein Freund und Japanisch-Übersetzer
Ruth Ottawa, Projekt Assistentin
Ingrid Pass, Japanisches Kulturhaus, Wien
Frank Popper, Paris
PTT, Bern:
Frau Steffen; Herren Bruderer, Gnägi, Lindenmann, Schneider, Schüpbach, Zürcher
Eduard Rieben, Fotograf, Bern
Dr. Dieter Ronte, Direktor, Museum moderner Kunst, Wien
Yoshiko Rüegegger, Japanisch-Textübersetzungen, Bern
Kikuko Runze, Japanisch-Übersetzungen, Bonn
Gregor Saladin, ap-press
Hr. Schenk, Autophon AG
Roland Schenk, Fotograf, Bern
Jürgen Schön, express Kulturredaktor, Köln
Dr. Dieter Schrage, Wien
Harry Shunk, mein Freund und Fotograf, New York
SKA, die verständnisvollen Geldsachverständigen
Swissair
Dr. Christian von Tavel, Direktor Kunstmuseum, Bern
Albin Uldry, Serigraphie
Hotel Wandel, Wien
Frau Toshiko Weber-Someya, Bern
H. Wyssbrod, Fachbeamter Abt. Kulturelles, Kanton Bern
Christian Zellweger, Fotograf, Bern
Ruth Zwiener, Bern

The initiator, Ueli Fuchser, would like to thank the following persons, institutions and firms for their cooperation during the realization of the GLOBAL-ART-FUSION

Joseph Beuys Kaii Higashiyama Andy Warhol

Thomas Amman, Zurich
Heiner Bastian, Berlin
Peter J. Betts, Secretary for Cultural Affairs of the City of Bern
Bruno Bischofberger, Zurich
Anna Blau, photographer, Vienna
Bob, BLIX group, Vienna
Gabriele Brodrecht, journalist
Ulrike Budde, ORF-Vienna
PD Dr. Ing. Tino Celio, Federal Institute of Technology, Zurich
Camillo Fischer, photographer, Bonn
Susanne Friedli, English-translation
A. Gabriel, KB-Grafik, Weisslingen
Dr. Gerhard Gilch, Munich
Brigitte Hellgoth, photographer, Haan
Jürgen Hocker, photographer, Cologne
Fred Hughes, New York
Dr. Beate Kayser, tz Munich
Ludwig Köstner, Bern
Mr. Kummer, Cultural Attaché of the Embassy of Switzerland, Vienna
Leu Watch Creation, Bienne
Rainer Lustig, Counsellor for Press, Austrian Embassy, Bern
Lüthi & Siegrist, graphic artists, Bern
Jacky Maeder, Air Cargo SA
Matsushita/Panasonic:
Mrs. Rudberg; Messrs Amatsu, Aoyama, Cerveny, Fujita, Horiuchi, Kazbour, Kekke, Kuraku, Kusamoto, Mori, Morii, Nakae, Nakajima, Otsuka, Saito, Schnock, Yamanaka, Yamashita, Yao, Yoshino
Yasushi Miyazawa, Japanese Ambassador, Vienna
Johannes K. Müller, Siemens Albis
Terno Okazaki, my friend and Japanese translator
Ruth Ottawa, project assistant
Ingrid Pass, Japanese Cultural Hall, Vienna
Frank Popper, Paris
PTT, Bern:
Mrs. Steffen; Messrs. Bruderer, Gnägi, Lindenmann, Schneider, Schüpbach, Zürcher
Eduard Rieben, photographer, Bern
Dr. Dieter Ronte, Director of the Museum of Modern Art, Vienna
Yoshiko Rüegegger, Japanese text-translations, Bern
Kikuko Runze, Japanese translations, Bonn
Gregor Saladin, ap-press
Mr. Schenk, Autophon SA
Roland Schenk, photographer, Bern
Jürgen Schön, Cultural Editor of express, Cologne
Dr. Dieter Schrage, Vienna
Harry Shunk, my friend and photographer, New York
SKA, expert skilled in finance
Swissair
Dr. Christian von Tavel, Director of the Art Museum of Bern
Albin Uldry, Serigraphy
Hotel Wandel, Vienna
Mrs. Toshiko Weber-Someya, Bern
Wyssbrod, Specialist, Cultural Department, Kanton of Bern
Christian Zellweger, photographer, Bern
Ruth Zwiener, Bern

首唱者のウェリー・フクサーは、「世界芸術融合」の実現にご協力いただいた下記の皆様、公共機関及び企業に対して厚く感謝いたします。

ヨセフ・ボイス 東山魁夷 アンディ・ウォーホル

トーマス・アマン(チューリッヒ)
ハイナー・バスチアン(ベルリン)
ピーター・J・ベッツ(ベルン市文化業務秘書)
ブルノ・ビショフベーカー(チューリッヒ)
アナ・ブラウ(写真家/ウィーン)
ポップ・ブリックス(ウィーン)
ガブリエル・ブロートレヒト(新聞記者)
ウルリケ・ブデ(ORF放送/ウィーン)
ティノ・セリオ工学博士(連邦工科大学/チューリッヒ)
カミロ・フィッシャー(写真家/ボン)
スーザン・フレドリイ(英語翻訳者)
A・ガブリエル(KB・グラフィック/ワイスリンゲン)
ゲルハート・ギルヒ博士(ミュンヘン)
ブリギッテ・ヘルゴット(写真家/ケルン)
ユルゲン・ホッカー(写真家/ケルン)
フレッド・ヒューズ(ニューヨーク)
ビート・カイザー博士(tz・新聞社/ミュンヘン)
ルートヴィヒ・コストナー(ブント・印刷部/ベルン新聞社)
クウマー(在・オーストリア・スイス大使館文化担当官)
ロイ・ウオッチ・クリエーション(ビエンス)
ライナー・ルスティック(在スイス・オーストリア大使館報道顧問)
リュティ・ジューグリスト(グラフィックデザイナー/ベルン)
ジャッキー・マエダー(エアカーゴ株式会社)
松下電器/パナソニック(ルドルフ・斎藤、青山、森、森井、八尾、山中、堀内、大塚、中島、天津、藤田、結解、草本、中江、吉野、山下、工楽の各氏)
宮澤 泰(在オーストリア日本国大使)
岡崎照男(私の友人/日本語翻訳者)
ルット・オタワ(企画アシスタント)
イングリット・パス(ウィーン日本文化ホール)
フランク・ポッパー(パリ)
ベルン郵政局(PTT)
(ステファン・ブルデール、ガナージ、リンデンマン、シュナイダー、シュプバック、ザルチェル)
エドアード・リーベン(写真家/ベルン)
ディーター・ロンテ博士(ウィーン近代美術館館長)
善子・リュクセッカー(日本語本文翻訳者/ベルン)
喜久子・ルンツェ(日本語翻訳者/ボン)
グレゴア・サラディン(AP通信社)
シェンク(オートフォン株式会社)
ローランド・シェンク(写真家/ベルン)
ユルゲン・ショーン(エクスプレス文化編集者)
ディーター・シュラーゲ博士(ウィーン)
ハリー・シェンク(私の友人/写真家/ニューヨーク)
SKA(銀行)
スイス航空
クリスティアン・フォンタベル博士(ベルン美術館館長)
アルビン・ウルドリイ(セリグラフィ)
ホテル・ワンデル(ウィーン)
染谷トシ子(在スイス・日本大使館)
ハンス・ルドルフ・ヴィスプロト(ベルン州文化部専門家)
クリスティアン・ツェルウェーガー(写真家/ベルン)
ルット・ツヴィナー(ベルン)

《敬称略》

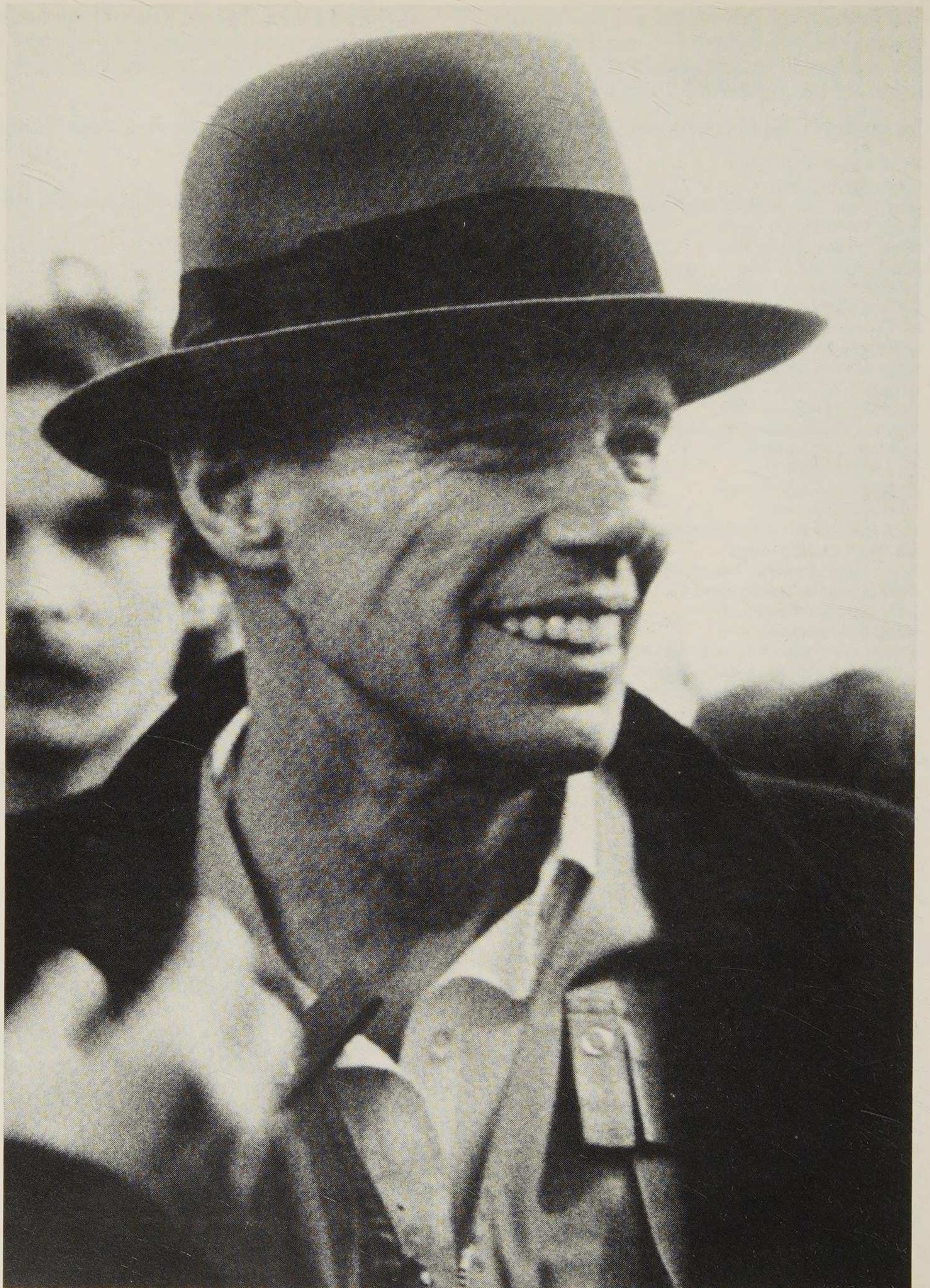

JOSEPH BEUYS —
Kurzbiografie

1921

Joseph Beuys wird am 12. Mai in
Krefeld geboren
= Kleve Ausstellung einer mit Heft-
pflaster zusammengezogene Wunde

1941

JU 87 Flieger

1943

Notlandung auf der Halbinsel Krim

1945

Happening Hauptbahnhof Heilbronn

1949—51

Schüler von Ewald Mataré

1951

Kranenburg-Sammlung van der
Grinten
Grabstein für Dr. Fritz Niehaus

1956—57

Beuys arbeitet auf dem Felde

1957—60

Erholung von der Feldarbeit

1959

19. September: Heirat mit der Kunst-
erzieherin Eva Wurmbach

1961

Beuys wird als Professor für Bild-
hauerei an die staatliche Kunst-
akademie Düsseldorf berufen

1963

Galerie Rudolf Zwirner, Köln. Fluxus
erste Arbeiten mit Fett und Filz

JOSEPH BEUYS —
Short Biography

1921

Joseph Beuys was born on May 12 in
Krefeld
= Kleve Exhibition, a wound held
together with an adhesive plaster

1941

JU 87 pilot

1943

Emergency landing on the Crimean
Peninsula

1945

Happening Main Station, Heilbronn

1949—51

Student of Ewald Mataré

1951

Kranenburg-Collection van der
Grinten
Gravestone for Dr. Fritz Niehaus

1956—57

Beuys worked in the fields

1957—60

Rest from the work in the fields

1959

September 19: Marriage with Eva
Wurmbach, arts teacher

1961

Beuys was appointed Professor of
Sculpture at the National Academy of
Arts in Düsseldorf

1963

Gallery Rudolf Zwirner, Cologne.
Fluxus first paintings with grease and felt

ヨセフ・ボイス —
略歴

1921

5月12日、クレーフェルトに生まれる。
=クレーヴェ展「絆創膏を貼った傷」。

1941

JU87のパイロット。

1943

クリミア半島に不時着陸。

1945

ハイルブロン中央駅での事件。

1949—51

エーワルト・マタレーに師事。

1951

グリンテンのクラネンブルグ収集。
医学博士フリッツ・ニーハウスの墓石。

1956—57

原野での仕事。

1957—60

原野で仕事からの休養。

1959

9月19日、美術教師のエバ・ブルムバッハと
結婚。

1961

国立デュッセルドルフ美術学校に彫刻の教授
として招聘される。

1963

ケルンのルドルフ・ツヴィルナー・ギャラリ
ー。フルクスのグリースとフェルトによる初
めての作業。

1964

Beuys schreibt seinen Original-Lebenslauf.

Beuys empfiehlt Erhöhung der Berliner Mauer um 5 cm (bessere Proportionen).

Beuys «Das Schweigen» von Marcel Duchamp wird überbewertet, documenta 3

1965

Galerie Schmela, Düsseldorf «Wie man dem toten Hasen die Bilder erklärt»

1968

documenta 4

1969

Düsseldorf: Beuys übernimmt die Schuld für Schneefall vom 15. bis 20. Februar

Kunsthalle Bern

1972

documenta 5 «100 Tage Informationsbüro»

1974

Joseph Beuys und der Schriftsteller Heinrich Böll gründen eine «Freie Hochschule» in Düsseldorf.

Galerie René Block, New York «I like America and America likes Me»

1975

Naturerfahrung in Afrika, Fotodokumentation Charles Wilp

1976

Biennale Venedig «Strassenbahn-Haltestelle»

Kunstforum München «Zeige deine Wunde»

1964

Beuys wrote his curriculum vitae.

Beuys recommended that the Berlin Wall be raised by 5 cm (better proportions).

Beuys: "The Silence" of Marcel Duchamp was overestimated, documenta 3

1965

Gallery Schmela, Düsseldorf "How to explain the pictures to a dead hare"

1968

documenta 4

1969

Düsseldorf: Beuys assumed responsibility for the snowfall from February 15—20

Art Gallery of Bern

1972

documenta 5 "100 Days Information Office"

1974

Joseph Beuys and author Heinrich Böll founded a "Free University" in Düsseldorf.

Gallery René Block, New York "I like America and America likes Me"

1975

Experiencing Nature in Africa, documentary photographs Charles Wilp

1976

Biennale Venice, "Street-car stop"

Art Forum of Munich, "Show me your wound"

1964

(公表するための)履歴書を初めて作成。

ボイス、ベルリンの壁を5 cm高くすることを提案(プロポーシヨンの改善が目的)。

ボイス言明「マルセル・ドシャンプの“沈黙”が過大評価されている」。
ドキュメンタ 3 (博覧会)。

1965

デュッセルドルフのシュメラ・ギャラリー。
“死んだ兎に絵をどのように説明すべきか”。

1968

ドキュメンタ 4。

1969

デュッセルドルフ:ボイス 2月15日~20日の降雪のための負債を引き受ける。

ベルンの美術展示館。

1972

ドキュメンタ 5 “100日間インフォメーション・オフィス”

1974

作家ハインリッヒ・ボルとともにデュッセルドルフに“自由大学”創立。

ニューヨークのルネ・ブロック・ギャラリー。
“私はアメリカを好み、アメリカは私を好む”。

1975

アフリカでの自然体験。写真記録、チャールズ・ヴィルプ。

1976

ベニス国際芸術祭 “市電の停車場”。

ミュンヘンの芸術広場 “あなたの傷をみせなさい”。

1977

documenta 6 «Honigpumpe am Arbeitsplatz»

1979

Biennale São Paulo «Brazilian Fund» (Fund V).

Retrospektive im Guggenheim Museum, New York.

Andy Warhol beginnt eine Serie von Beuys Portraits

1980

Biennale Venedig «Das Kapitel»

1982

Paris: Gespräch mit Dalai Lama

documenta 7 «Aktion 7000 Eichen»

1977

documenta 6, "Honey Pump at the Office"

1979

Biennale São Paulo, "Brazilian Fund" (Fund V).

Retrospection at the Guggenheim Museum, New York.

Andy Warhol begins a series of Beuys' portraits

1980

Biennale Venice, "The Chapter"

1982

Paris: Talks with the Dalai Lama

documenta 7, "Action 7000 Oaks"

1977

ドキュメンタ6 "職場での蜜蜂ポンプ"。

1979

サンパウロ芸術祭"ブラジルの背景"(背景5)。アンディ・ウォーホル、ボイスの肖像画シリーズ始める。

1980

ベニス国際芸術祭 "話題"(The Chapter)。

1982

パリ:ダライ・ラマと対談。

ドキュメンタ7 "アクション7000の樅の木"。

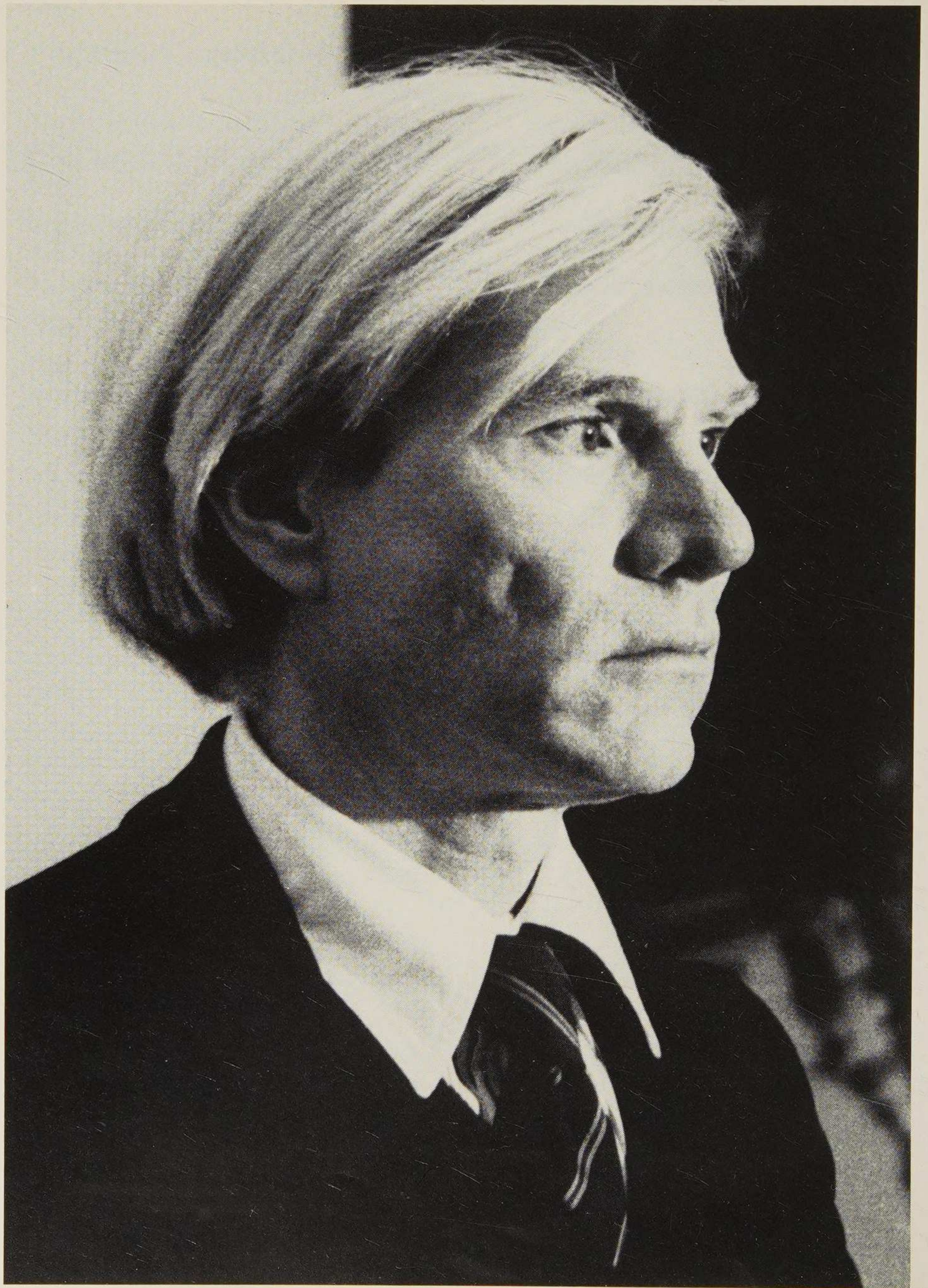

1950

Portrait of [Name] by [Name]

ANDY WARHOL —
Kurzbiografie

~ 1930

Andrew Warhola wird am 28. September in Forest City, Pennsylvania geboren. Seine Eltern sind tschechoslowakische Einwanderer; sie leben in eher ärmlichen Verhältnissen

1945

Studium am Carnegie Institute of Technology in Pittsburgh

1949

Zieht nach New York.
Nennt sich jetzt Andy Warhol.
Macht Werbeanzeigen, Buchumschläge, Schaufensterdekorationen, entwirft Weihnachtskarten und Briefpapier.
Kreiert die sogenannte «Blotted Line»

1950

Kauft einen Fernsehapparat

1955

Färbt seine Haare silbern

1956

Weltreise mit Charles Lisanby

1960

Produziert seine ersten Bilder

1961

Kauft in der Leo Castelli Gallery eine Zeichnung von Jasper Johns

1962

Erste Ausstellung in der Stable Gallery.
Die Ausstellung wird zu einer Sensation

ANDY WARHOL —
Short Biography

~ 1930

Andrew Warhola was born on September 28 in Forest City, Pennsylvania. His parents were immigrants from Czechoslovakia and lived under rather poor circumstances

1945

Studies at the Carnegie Institute of Technology in Pittsburgh

1949

Moved to New York.
Changed name to Andy Warhol.
Made advertisements, book covers, window decorations, designed Christmas cards and writing paper. Created the so-called "Blotted Line"

1950

Bought a TV-set

1955

Dyed his hair silver

1956

Travelled around the world with Charles Lisanby

1960

Produced his first paintings

1961

Bought a drawing by Jasper Johns at the Leo Castelli Gallery

1962

First exhibition at the Stable Gallery.
The exhibition was a sensation

アンディ・ウォーホル —
略歴

~ 1930

アンドリュー・ウォーホラは9月28日、ペンシルバニア州、フォーレスト・シティに生まれる。両親はチェコからの移民で、かなり貧しい境遇に暮らす。

1945

ピッツバーグのカーネギー・インスティテュート・オブ・テクノロジー（現在のカーネギー・メロン大学）で美術を専攻。

1949

ニューヨークに移る。
現在のアンディ・ウォーホルを名取る。
広告、ブックカバー、ウインドウ・ディスプレイ、クリスマスカードおよび書簡用箋のデザインを手がける。いわゆる「ブロテッド・ライン」を創作。

1950

テレビを購入。

1955

頭髪を銀色に染める。

1956

チャールズ・リサンビィと世界旅行

1960

最初の絵を制作。

1961

レオ・カステリィ・ギャラリーにて、ヤスパー・ジョーンズの素描画を購入。

1962

ステイブル・ギャラリーにて最初の展覧会を開き大きな反響を呼ぶ

THE LIBRARY

1963

Dreht seinen ersten Film (16 mm)
«Tarzan and Jane Regained ... Sort of»

1964

Zeigt in seiner ersten Einzelausstellung
in Europa, die in der Galerie Ileana
Sonnabend, Paris, stattfindet, seine
Blumen-Serie.

In der Leo Castelli Gallery findet seine
erste Einzelausstellung statt

1965

Schwierigkeiten beim Export der
Brillo-Schachteln nach Kanada haben
gerichtliche Konsequenzen.

Beginnt mit Video zu arbeiten.

In Pennsylvania ist seine erste
Museumseinzelausstellung. Erklärt,
er werde das Malen aufgeben

1966

Andy Warhol: «Nichts ist spiessiger als
die Angst, einen bürgerlichen Eindruck
zu machen»

1967

Fährt zu College-Lesungen nach Los
Angeles. Allen Midgette gibt sich für
Andy Warhol aus und bestreitet dessen
Vorlesungstour. Lernt Fred Hughes
kennen

1968

Erste europäische Museumseinzelaus-
stellung im Moderna Museet,
Stockholm.

3. Juni wird von Valerie Solanis,
Gründerin und einziges Mitglied der
«Gesellschaft zur Vernichtung der
Männer» angeschossen; verbringt
zwei Monate im Krankenhaus

1963

Made his first film (16 mm) "Tarzan
and Jane Regained ... Sort of"

1964

Displayed his flower series in his first
exclusive exhibition in Europe, which
took place at the Gallery Ileana Sonn-
abend in Paris.

His first exclusive exhibition was held
at the Leo Castelli Gallery

1965

Difficulties with the export of Brillo-
boxes to Canada had legal conse-
quences. Started to work with video.
In Pennsylvania his first exclusive exhi-
bition in a museum took place.

Andy declared that he would stop
painting

1966

Andy Warhol: "Nothing is more
philistine than being afraid of making
a bad impression"

1967

Travelled to Los Angeles for college
lectures. Allen Midgette passed off for
Andy Warhol and held his lectures.
Made the acquaintance of Fred Hughes

1968

First European exclusive museum
exhibition at the Moderna Museet in
Stockholm.

On June 3 wounded by Valerie Solanis,
founder and only member of the
"Society for the Destruction of Men";
hospitalized for two months

1963

最初のフィルム(16mm) "Tarzan and Jane
Regained ... Sort of" を制作。

1964

ヨーロッパで最初の個展 "花シリーズ" をパ
リのイレアナ・ソナーベント・ギャラリー
にて開催。レオ・カステリイ・ギャラリーに
て最初の個展を開催。

1965

カナダ向け "ブリロ箱" の輸出の問題がおき
たが、結果は法律上許可となる。ビデオの仕
事を始める。ペンシルバニアで最初の美術館
個展開催。絵を描くことを断念すると言明。

1966

アンディ・ウォーホルの言葉 "人に悪い印象
を与えるのを恐れることほど偏狭なことはい
ない"。

1967

大学での講義のためロサンゼルスに向かう。
アレン・ミジエテがアンディ・ウォーホルと
名のり講義をする。
フレッド・ヒューズと知り合う。

1968

ストックホルム近代美術館にて最初のヨーロ
ッパでの美術館個展を開催。
6月3日 "男性絶滅会" の創立者であり唯一
の会員である女優ヴァレリー・ソラニスによ
り狙撃され、2ヵ月間入院。

1969

erscheint die erste Ausgabe seiner
Zeitschrift «Interview»

1972

Fängt wieder zu malen an

1969

The first edition of his journal
“interview” was published

1972

Started painting again

1969

月刊誌 “インタビュー” を創刊。

1972

再び絵を描き始める。



KAI HIGASHIYAMA —
Kurzbiografie

1908

Shinkichi Higashiyama wird am 8. Juli in Yokohama, Japan, geboren. Sein Vater ist damals Filialleiter der Firma Suzuki (Schiffsausrüstungen)

1926

Studium an der Staatlichen Akademie der bildenden Künste in Tokyo

1931

Anlässlich des Studienabschlusses wird ihm das Kawabata-Stipendium zuerkannt. Nennt sich jetzt Kaii.

1933

Reist als erster deutsch-japanischer Austauschstudent nach Berlin.

1940

Heiratet Sumi Kawasaki, Tochter des Malers Katora Kawasaki

1950

Zum Mitglied von «Nitten» ernannt

1960

Vollendet «Die vier Jahreszeiten mit Sonne und Mond» für die grosse Halle im Palast des Kronprinzen

1961

Malt im Fukiage Palast «Immer wieder grün und neu»

1962

Unternimmt eine Skizzenreise nach Skandinavien

KAI HIGASHIYAMA —
Short Biography

1908

Shinkichi Higashiyama was born on July 8 in Yokohama, Japan. His father was branch manager of the Suzuki company (boating equipment)

1926

Entered at the State Academy of Fine Arts in Tokyo

1931

At the end of his studies awarded the Kawabata scholarship; now called himself Kaii

1933

Travelled to Berlin and became first German-Japanese exchange student

1940

Married Sumi Kawasaki, daughter of the painter, Katora Kawasaki

1950

Chosen expert of "Nitten"

1960

Completed "The Four Seasons with Sun and Moon" for the Big Hall in the Palace of the Crown-Prince

1961

Painted "Always green and new again" the Palace of Fukiage

1962

Travelled to Scandinavia ("Sketch" journey)

東山 魁夷 —
略歴

1908(明治4年)

7月8日。横浜に生まれる(本名：東山新吉)。家業は船具商(鈴木商店)であった。

1926(大正15年)

東京美術学校日本画科に入学。

1931(昭和6年)

卒業時、川端奨学資金賞を受ける。現在の雅号「魁夷」を名のる。

1933(昭和8年)

ベルリンに留学。翌年第1回日独文化交換学生に選ばれる。

1940(昭和15年)

川崎すみ(画家、川崎小虎の長女)と結婚。

1950(昭和25年)

「日展」審査員となる。

1960(昭和35年)

東宮御所大広間壁画《日月四季図》完成。

1961(昭和36年)

吹上御所に《萬緑新》を描く。

1962(昭和37年)

北欧に写生旅行。

1968

Vollendet das grossformatige Wandgemälde «Das Meer bei Tagesanbruch» für den neuen Kaiserpalast

1969

Bereist Deutschland und Österreich, wo viele Skizzen entstehen. Erhält einen kulturellen Verdienstorden

1974

Wird zum Vorsitzenden der «Nitten» ernannt

1975

Vollendet den ersten Teil der insgesamt 28 Flächen der Wandgemälde «Bergwolken» und «Meeresbrandung» für den Toshodaiji-Tempel

1976

Skizzenreise nach China

1977

Reist nach Paris, um der Eröffnung der Toshodaiji-Ausstellung im Petit-Palais beizuwohnen. Bereist erneut China

1978—80

erscheinen «Die gemalten und geschriebenen Werke von Higashiyama» (11 Bände) und «Sämtliche Werke von Higashiyama» (10 Bände)

1980

Vollendet die 42 Flächen von «Dämmerungswolken in Huangshan», «Brise in Yangzhou», «Mondnacht in Kueilin», gemalt in schwarz/weiss (Tusche), die als zweiter Teil der Wandgemälde fürs Toshodaiji bestimmt sind

1968

Completed the large mural painting "The Sea at Dawn" for the new Emperor's Palace

1969

Travelled through Germany and Austria, where he made lots of sketches; received an Order of Cultural Merits

1974

Chosen chairman of "Nitten"

1975

Completed the first part of the 28 sections of the mural paintings "Mountain Clouds" and "Sea Breakers" for the Toshodaiji-Temple

1976

"Sketch" journey to China

1977

Travelled to Paris to attend the opening of the Toshodaiji Exhibition in the Petit Palais. Travelled again through China

1978—80

"The painted and written Works of Higashiyama" (11 volumes) and "The entire Works of Higashiyama" (10 volumes) were published

1980

Completed the 42 sections of "Twilight Clouds in Huangshan", "Breeze in Yangzhou", "Moon Night in Kueilin", painted in black and white (Indian ink) which were designated for the second part of the mural painting in the Toshodaiji Temple

1968(昭和43年)

皇居新宮殿に壁画の大作《朝明けの潮》完成。

1969(昭和44年)

ドイツ、オーストリアの古都を巡る写生旅行。文化勲章を受章。

1974(昭和49年)

「日展」理事長に就任。

1975(昭和50年)

唐招提寺御影堂上段の間、宸殿の間の障壁画《山雲》と《濤声》28面を完成。

1976(昭和51年)

中国へ写生旅行。

1977(昭和52年)

プチ・パレの「唐招提寺展」開会式出席のためパリへ旅行。中国再訪。

1978—80(昭和53—55年)

「東山魁夷画文集」(11巻)と「東山魁夷全集」(10巻)出版される。

1980(昭和55年)

唐招提寺障壁画第2期作品、《黄山曉雲》、《揚州薰風》、《桂林月宵》(水墨画42面)を完成。

1981

Vollendet «Zuiko» (Das gute gesegnete Licht), ein Bild für den Schrein in Toshodaiji, das den Hohen Priester Ganjin-Wajo darstellt. Damit sind sämtliche Wandgemälde für die Mieido-Halle in Toshodaiji fertiggestellt. Im Nationalmuseum für Moderne Kunst in Tokyo findet eine umfangreiche Higashiyama-Ausstellung statt

1983

Die Higashiyama-Ausstellung findet in München, Düsseldorf und Bremen statt.

1984

Mitglied des Ordens «Pour le mérite für Wissenschaften und Künste»

1985

Veröffentlicht «Die gemalten Werke von Higashiyama» in Deutsch, Englisch und Französisch.

1981

Completed "Zuiko" (the good, blessed Light) a painting for the Shrine in the Toshodaiji, representing the High Priest Ganjin-Wajo. With this painting, all mural paintings were completed for the Mieido Hall in the Toshodaiji. At the National Museum of Modern Art in Tokyo a comprehensive Higashiyama Exhibition took place

1983

The Higashiyama Exhibition took place in Munich, Dusseldorf and Bremen

1984

Member of the Order «Pour le mérite für Wissenschaft und Künste»

1985

Published «The painted works of Higashiyama» in German, English and French

1981(昭和56年)

高僧鑑真和上像が安置されている唐招提寺のお厨子の内扉の絵、《瑞光》の完成により、唐招提寺御影堂の全障壁画完了。
東京近代美術館で東山魁夷展が催される。

1983(昭和58年)

西ドイツのミュンヘン、デュッセルドルフ、ブレーメンで東山魁夷展を開催。

1984(昭和59年)

西ドイツ学術・芸術功労者に選ばれる。

1985(昭和60年)

独・英・仏の三国語による画集「東山魁夷」が出版される。

Prolog/Epilog

«Global-Art-Fusion», ein einmaliges und in seiner Art einzigartiges Kunstereignis ist um die Welt gegangen — im wahrsten Sinne des Wortes: am 12. Januar 1985 machte es den Festsaal des Palais Liechtenstein in Wien zum Ausgangs- und Endpunkt einer Reise um die Welt in 32 Minuten, einer Stafette über Kontinente hinweg, von einem Künstler zum andern.

Eine halbe Stunde also war nötig für den Weg zu Joseph Beuys in Düsseldorf, Andy Warhol in New York, Kail Higashiyama in Tokio und wieder zurück ins Museum moderner Kunst in Wien. Eine halbe Stunde, die auch genügen würde, die unerbittliche Maschinerie eines weltweiten Kriegsinfernos in Gang zu setzen — die Technik, der wir neben manch Sinnvollem, manch Angenehmem, manch Nützlichem auch diesen «Fortschritt» verdanken, macht's möglich. Eine Technik, ohne die jedoch auch «Global-Art-Fusion» nicht denkbar wäre, und die damit zwar nicht den Weltfrieden auslösen, aber doch ein Zeichen für ihn setzen konnte — denn «Global-Art-Fusion» wurde eben «im Zeichen des Friedens» inszeniert.

Dies gibt der Aktion auch ihren Sinn, verleiht ihr Wert und Gehalt über jenen der im Kunstbetrieb so oft anzutreffenden Gags und Spielereien hinaus. «Global-Art-Fusion» bedeutet mehr als die gelungene Selbstdarstellung dreier für ihre Länder höchst bedeutender Künstlerpersönlichkeiten; mehr auch als ein werbewirksamer Flirt mit der technischen Leistungsfähigkeit modernster Telekopiergeräte — Technologie war bei «Global-Art-Fusion»,

Prologue/Epilogue

“Global-Art-Fusion”, a singular and in its way unique event in the sphere of arts has made its way around the world — in the truest sense of the word: on January 12th of 1985 it made the Palais Liechtenstein in Vienna the starting-point and the terminus of a journey around the world, accomplished in 32 minutes; a journey and relay race across continents, from one artist to another.

It took barely half an hour to reach Joseph Beuys in Düsseldorf, then go on to Andy Warhol in New York, to Kail Higashiyama in Tokyo and back to the Museum of Modern Art in Vienna. Half an hour that would also be sufficient to start the relentless machinery of a worldwide inferno of war — made possible by technical advancements, to which we are owing, besides many ingenious, pleasant and useful things, also this kind of “progress”. Technical progress, that nevertheless rendered “Global-Art-Fusion” feasible, too — and that, although it could not trigger the peace of the world, managed to stand as a sign of this peace, for “Global-Art-Fusion” was staged “under the sign of peace”. This endows this act of art with sense, lends it value and substance that surpasses by far the gags and games we so often encounter in arts. “Global-Art-Fusion” is more than the successful auto-presentation of three artists, each of whom is of great importance not only in his country; it means also more than an effective flirt with the technical potency of modern Telefax-technology stood in “Global-Art-Fusion”, in the sense of Robert Rauschenbergs words,

まえがき／あとがき

“グローバル・アート・フュージョン”（世界芸術融合）——この空前にしてユニークな芸術活動が、世界を駆け巡ることになりました。実際には、1985年1月12日、ウィーンはリヒテンシュタイン宮殿のフェスティバルホールを起点とし、芸術家から芸術家へと「平和」のメッセージが大陸間を越えて中継されていき、32分間にわたる世界一周旅行を終えて、再び出発地点に戻ったわけです。

まずデュッセルドルフのヨセフ・ボイス氏からニューヨークのアンディ・ウォーホル氏へ、つぎに東京の東山魁夷氏にリレーされ、それから再びウィーン近代美術館に戻るのに半時間要しました。半時間、それは、世界中を戦火へ導くおそろしい機械装置を始動させるのにも十分な時間なのです。我々は、数多くの工夫が生んだすばらしいもの、快適なもの、有用なものほかに、テクノロジーの恩恵を受けていますが、その同じテクノロジーがまた戦争地獄をも可能にするのです。しかし、テクノロジーの進歩なくして「世界芸術融合」は実現できなかったのも事実です。もちろんテクノロジーだけで世界平和をもたらすことはできないにせよ、私たちはテクノロジーをピース・サインとして活用し得たわけです。というのも「世界芸術融合」は平和の旗じるしのもとに展開されたものにほかならないからです。

芸術の世界では奇抜な着想とか戯れがよく見られますが、このテクノロジーの平和利用は、それらをはるかに超える価値と本質的内容をもち、この芸術活動に意義を付与しています。「世界芸術融合」は、自国のみならず世界的にも重要な3人の芸術家による単なる自己表現の成功以上のものです。それはまた、最新のテレファックス・テクノロジーの技術可能性を効果的に応用した一種のお遊び以上のものです。「世界芸術融合」におけるテクノロジーとは、まさしく、ロベルト・ラウシェンベルグの言葉の通り、それ自体、“意味”

ganz im Sinne Robert Rauschenbergs, nicht «Bedeutung», sondern «Mittel». Ein faszinierendes Mittel zu einem Zweck, der uns alle angehen, interessieren und bewegen muss: Föhlung aufnehmen mit dem andern, mit Menschen, mit uns Fremden ist der erste Schritt zum Verstehen, zum Akzeptieren des Andersartigen, zur friedlichen Koexistenz. Dazu bedarf es der Kommunikation, der Verständigung über alle inneren und äusseren Grenzen hinweg. Und dass dazu die selbe Technologie in Anspruch genommen wird, die auch im Kriegsfall genützt würde, ist kein Zynismus: es darf uns nicht darum gehen, die ohnehin unaufhaltsame technische Entwicklung in unserem Zeitalter zu verteufeln, sondern ihre schädlichen Auswüchse zu beschneiden und uns ihrer guten Seiten auf möglichst sinnvolle Weise zu bedienen. Zudem ist es von grösster Wichtigkeit, positive Nutzungsmöglichkeiten technischer Errungenschaften aufzuzeigen, ohne ihre inhärenten Gefahren zu übersehen oder zu vertuschen. Dies gilt in besonderem Masse für ein Gerät wie den «Telefax»: Im «Ernstfall» stellt er die moderne Version des berühmten «Roten Telefons» zwischen Ost und West dar. Dass er in einer derartigen Krise seine Aufgabe als Kommunikationsträger ebenso gut erfüllen möge, wie bei «Global-Art-Fusion», bleibt uns allen nur zu hoffen. Hoffnung und Zuversicht, Optimismus auch bei allen pessimistischen Ahnungen und Prognosen zeichnen «Global-Art-Fusion» aus, der Glaube an die sinnvolle Nutzbarkeit einer Technik, die eben nicht nur im Zeichen des Friedens stehen könnte und gerade

not for “meaning”, but for “means”. A fascinating means to a purpose that must touch, interest and move all of us: to reach out to the other, to people, to things that are alien to us is the first step leading towards understanding, to the acceptance of differences, to a peaceful coexistence. To this end, communication is necessary as well as understanding across all internal or external borders. And it is not cynical to use in this process the same technology that would also come into action in case of a war: we must not endeavour to demonise the technical developments of our era, that are impossible to stop anyhow. We must rather try to curtail their harmful excrescences and make use of their good sides in the best and wisest way. It is furthermore of the highest importance to point out positive ways of making use of technical achievements without overlooking or concealing their inherent dangers. This is especially true for an appliance like the “Telefax”: in case of war it represents the modern version of the “red telephone” between East and West. We can do nothing but hope that it would fulfill its task as a means of communication in such a crisis just as well as in “Global-Art-Fusion”. Hope and confidence, optimism, too, are what distinguishes “Global-Art-Fusion” in spite of all pessimistic forebodings and prognostics; it is marked by the belief in the possibility of using technical achievements in an ingenious way — achievements that could well be connected not only to peace and that ask for spiritual and intellectual insight as well as for practical skills in handling them. Above all, it is the belief in one

がなく単なる“手段”にすぎません。

しかし、この手段は、私たちのすべてが関係し、興味を持ち、また感動しなければならない一つの目的を達成するための魅力的な手段なのです。他者との触れ合い、自分たちと異質な人々や事物との接触を計ることが相互理解、相異点の許容、平和共存につながる第一歩となります。この目的を達成するには、コミュニケーション、内外のあらゆる境界を超えた意志疎通が必要となってきます。そして、戦争の場合にも同一のテクノロジーが使用されるということが、決して辛辣な皮肉であってはならないのです。テクノロジーの発展は、どのみち制止することは不可能な時代の趨勢であり、これをいたずらに呪うことなく、むしろ危険な弊害を削減し、その良い面をできるだけ活用する最も賢明な方法を選ぶよう努力しなければなりません。それには、テクノロジーの発達が内包している危険性を見落したり、隠すことなく技術の成果を活用する積極的な方策を打ち出すことが最も大切です。このことは、「テレファックス」のような装置に、特に当てはまります。万一戦争が起れば、それは、かの有名な現代用語となった東西間の“赤い回線”を意味します。そのような危機に際しては、この装置が、“世界芸術融合”の場合と同様に、コミュニケーション手段としての役割をうまく果たしてくれることを願ってやまないのです。

悲観的な予感や予断が横行するなかであって、「世界芸術融合」は、その特色として希望と確信を持ち、楽観性すらそなえていることです。というのも、それが技術の成果をうまく活用し得る信念に裏付けられているからです。技術は、単に世界平和に直結するだけでなく、精神的かつ知的洞察力とともに実際の取扱いにおける熟練した能力を要求します。最も効果的で、多くの力を秘める芸術、それは技術と決して両立し得ない存在ではありません。「世界芸術融合」を支えている特筆す

deshalb der gedanklichen Bewältigung ebenso bedarf wie praktischer Beherrschung. Vor allem aber wird «Global-Art-Fusion» getragen vom Glauben an ein äusserst wirksames Kräftepotential, das mit Technik keineswegs unvereinbar ein muss: die Kunst.

Kunst, die sich der Technik bedient, sich ihrer Gegebenheiten anpasst, aber dennoch ihre Eigenständigkeit bewahrt, um ihrer entscheidenden Aussage willen, dem klaren Votum für den Frieden. Formuliert wurde es bei «Global-Art-Fusion» auf eindeutige Art und Weise. Der grosse Anspruch, die vagen Begriffe, die allgemeine Bedeutung konkretisierten sich in den realen und individuellen Zeichen, die drei Künstler für den Willen zum Frieden fanden.

Joseph Beuys wählte für die Aktion seine Arbeit «Der Stein der Weisen» aus, eine Zeichnung, die auf den ersten Blick rätselhaft erscheinen mag, die jedoch dem, der sich auf sie einlässt, ihren symbolischen Gehalt nach und nach offenbart. Ein nackter Mensch ist da zu sehen, eine zarte, gleichsam schwebende Gestalt in einer Haltung, die nicht von der Hybris kriegslustiger Mächte, sondern von Behutsamkeit, ja Demut spricht. Verletzlich und schutzlos in ihrer Nacktheit, stellt die Figur das pure Gegenteil kriegerischer «Rüstung» und Panzerung dar und damit Offenheit, Bereitschaft zu Berührungen und Kommunikation. Reinheit auch und eine besondere Unschuld, die arglose Unbefangenheit des «reinen Tors», das beinahe kindliche Vertrauen, dessen auch wir bedürfen, wollen wir heute noch an den Frieden glauben. Ein Vertrauen in das Gute,

extremely efficient potential of forces, that must by no ways be incompatible with technics, that supported “Global-Art-Fusion”: the belief in art.

Art that makes use of technics, that adapts itself to it, but that stays autonomous nevertheless in order to make its decisive statement, the statement for peace. It was formulated in “Global-Art-Fusion” in a clear way:

The high demands, the vague notions, the general meaning became concrete in the real and individual signs that three artists found to symbolize the will for peace.

Joseph Beuys chose for the action his piece of work “The Philosopher’s Stone”, a drawing that may seem enigmatic at first sight, but that gradually reveals its symbolic substance to those who open up to it. A naked human being is to be seen in it, a tender figure, floating, as it were, and with a bearing that speaks not of the hybris of forces eager for war, but of caution and care, even of humility. Vulnerable and unprotected in its nakedness, this figure is the pure opposite of armament and armour, and thus represents openness, the readiness for touch and communication. It bespeaks also purity and a special kind of innocence, the guileless unaffectedness of the “pure fool”, the almost childlike trust we need so badly if we still choose to believe in peace today. A trust in the good, that nevertheless must not be equated to naïveté, to glossing things over, to the incapacity or the unwillingness to see reality clearly. All the same, the figure in the drawing seems to be just somewhat blind: it is half covered by an undefined object it seems to carry. An

べき信念とは、ほかならぬこの芸術に記した信頼なのです。

技術を利用し、技術に適合しながらも、芸術は自主性を保持し、平和を誓う決意を貫徹します。この決意は「世界芸術融合」に明確に具現されています。そうした高度な要望、抽象的な概念、総体的な意味合いは、3人の芸術家によって平和への決意が象徴化されたそれぞれ個々の作品に具体化されています。

ヨセフ・ボイス氏は、自作の“賢者の石”を選びました。この画は、一見、謎めいて見えるかもしれませんが、注意深く見ると、その象徴的内容が、しだいに明らかになってきます。そこには、一つの裸体が見られます。その態度がか弱く、まるで中空に浮かんでいるかのような姿は、好戦的な権力者のもつ傲慢さとは無縁な、用心深さがあり、謙虚ささえ感じられます。傷つき易い無防備状態の裸体は、明らかに軍備や武装と対極をなすものであり、人との触れ合いとコミュニケーションの用意のあることを表現しています。それはまた純粹さ、ある種の無邪気さ、「お人好し」の素朴さをも物語っています。我々が今日なお平和を信じようとするには、純真な子供が抱くような信頼が必要不可欠です。もっとも、善を信ずる心は、単純さ、うわべだけのきれいごと、現実を直視する能力の欠落もしくは現実からの逃避といったものと同一視されてはなりません。ともあれ、ここに描かれている人物像は盲人のようにも見えますし、何かで半分蔽われている姿は、ある物体を持ちかかえているように見えます。それは“賢者の石”を暗示しているのでしょう。その不思議な石は、錬金術師によって、あまり価値のない金属を黄金に変えることができるのです。—黄金、ここでは、物質的意味のみに解釈されてはなりません。結局、平和こそ

das allerdings nicht mit Naivität, Schönfärberei und Unfähigkeit oder Unwillen, die Realität klar zu sehen, gleichzusetzen ist. Ein wenig blind scheint sie allerdings schon zu sein, die Gestalt, die von einem dunklen Etwas halb verdeckt wird, das sie vor sich herzutragen scheint. Ein Etwas, das den «Stein der Weisen» bedeuten mag, jenen wundersamen Stein, der nach der Lehre der Alchemie unedle Metalle in Gold verwandeln kann — Gold, das durchaus nicht nur im materiellen Sinne zu verstehen ist. Frieden jedenfalls müsste uns kostbarer sein als alle Güter. Auch sämtliche Krankheiten soll er heilen, der «Stein der Weisen». Ob dies ebenfalls für den Wahnsinn des Krieges gilt? Wie wir, die wir den Zauber des Steins trotz all unserer Kenntnisse noch nicht entschlüsselt haben, dennoch an unser Ziel gelangen können, symbolisiert Beuys mit zwei miteinander verbundenen Spaten über der nackten Gestalt: gemeinsame Arbeit, Kooperation anstelle von Feindlichkeit und Konkurrenz ebnet den Weg zum Frieden. Gemeinsamkeit, wie wir alle sie suchen können, wie sie auch die drei Künstler der «Global-Art-Fusion» eingingen.

Der zweite, Andy Warhol, steuerte zur Aktion das signethaft und poppig dargestellte «Peace»-Zeichen bei. Ein Friedenssymbol, das in den sechziger Jahren bis zu Sinnverlust und Banalität strapaziert wurde und dennoch seine Gültigkeit bewahrt hat, das zudem unmittelbar und weltweit verständlich ist. Es drückt mit kaum zu überbietender Deutlichkeit und Direktheit die Überzeugung seines Trägers aus und erfüllt somit Signalwirkung und eine

object that may signify the philosopher's stone, that wondrous stone that can, according to alchemy, transform unprecious metals into gold — gold that is by no ways only to be understood in the material sense of the word. Peace, after all, should be more precious to us than all material goods. The philosopher's stone is also said to cure all ailments. One wonders whether this may be true also with respect to the insanity of war ... How we who, inspite of all our knowledge, were not yet able to decode the charm and magic of the stone could nevertheless reach our aim, is symbolized by Beuys with two connected spades above the naked figure: working together, cooperation instead of hostility and rivalry smoothes the way to peace. Community, that we all may seek just as the three artists of "Global-Art-Fusion" did.

The second of them, Andy Warhol, contibuted to the action the sign for peace, represented like a signal and in a pop manner. A peace-symbol, that was strained in the sixties to senselessness and banality and that yet has maintained its validity, that is moreover understood immediately and all over the world. It represents the conviction of its bearer with unsurpassable clarity and directness and thus fulfills the task of a signal and a spontaneous function of communication, which is also a quality of "Global-Art-Fusion".

Kaii Higashiyama at last, an especially in his home country highly respected and successful painter who in his works again and again conveys the harmony and quiet beauty of nature, drew a small, inconspicuous plant symbolizing his message of peace, and he added

が、あらゆる物質的財宝以上に我々にとって尊いはずです。また、この賢者の石は、いかなる病気をも癒やすことができるといわれています。この石が、戦争という狂気にも果たして効くでしょうか？ 私達のあらゆる知識を総動員しても未だにこの石の魔力は解明できませんが、どうすれば我々の目標を達成できるかについて、ボイス氏はシンボリックな解決方法を提示しています。それは裸体の上に描かれている連結した二つの鋤であり、これは敵意や競争心を持たず、共同作業と協力によって平和への道が拓かれることを暗示しています。共同、これこそ三人の芸術家が、「世界芸術融合」でなすとげたように、我々すべてが、追求できるものなのです。

二番手のアンディ・ウォーホル氏は、ポップ・アートの旗手らしく、「ピース・マーク」で登場しました。かつて一世を風靡した平和の象徴は60年代に本来の意味を失くし陳腐化するほど濫用されましたが、誰が見てもすぐわかり世界中に通じるその効力は、未だ失われていません。「平和」への所信を表明するにあたり、このマークほど単純明快なものはないでしょう。しかも、「世界芸術融合」の特質でもある信号としての使命と即時的なコミュニケーション機能を果たしています。

最後の東山魁夷氏は、彼の母国で最も高名であり、成功をおさめている傑出した画家です。彼の作品からは、自然の調和と平穏な美しさが、しみじみと感じられます。彼は、平和を希求するメッセージの象徴として、一本の小さな目だたない草を描いて、「一本の野の草にも生命が宿っている」という日本語の文

spontane Funktion der Kommunikation, wie sie auch «Global-Art-Fusion» zu eigen ist.

Kaii Higashiyama schliesslich, ein besonders in seiner Heimat äusserst angesehener und erfolgreicher Maler, der in seinen Bildern immer wieder die Harmonie und stille Schönheit der Natur vermittelt, zeichnete eine kleine, unscheinbare Pflanze als Symbol für seine Friedensbotschaft und fügte ihr den folgenden Satz auf Japanisch bei: «Sogar ein Unkraut besitzt das kostbare Geschenk des Lebens». Damit ist in wenigen, schlichten Worten die ganze Vermessenheit und grausame Lebensverachtung des Krieges, der menschlichen Gewalt gegen gottgegebenes Leben angeprangert. So verschieden die künstlerische Form auch sein mag, in die Beuys, Warhol und Higashiyama ihre Botschaft kleideten, bildet sie doch eine Einheit, auch formal: was jeder der drei Künstler für sich schuf, wurde vom Telekopiergerät aneinandergesetzt. Die Technik gewährte also die Verbindung dessen, was von Menschenhand einzeln gestaltet war. So wurde auch zwischen drei Künstlerpersönlichkeiten durch die verbindende Idee und die simultane Durchführung der Aktion für wenige Minuten zumindest eine intensive Verbindung hergestellt, eine in ihrer Art abstrakte und «künstliche» Verbindung zwar, die jedoch dennoch ein konkretes, reales Resultat zeitigte — und darüber hinaus, so steht zu hoffen, einen ideellen Impuls.

Diese Ambivalenz von greifbarer Realität und geistiger Wirklichkeit spielte sich bei «Global-Art-Fusion» auch auf einer weiteren Ebene ab, auf jener der

the following sentence in Japanese: “Even a weed has the precious gift of life.” With this, he denounced in few and simple words all the presumption and cruel contempt of life that lies in war and in human violence in the face of god-given life.

As different the form of art may be in which Beuys, Warhol and Higashiyama clad their message, it yet forms an unity, also in the sense of formal qualities: what each of the three artists created was assembled by the tele-copying appliance. Technics thus granted the combination and union of what was created individually by the hand of man. At least for some minutes there was thus established an intense communication between three artists by an idea joining them and by the simultaneousness of the action. A union that was in its way abstract and “artificial”, but that nevertheless produced a concrete, real result — and moreover an ideal impulse, it may be hoped.

This ambivalence of tangible and spiritual reality also took on an other dimension in “Global-Art-Fusion”: that of the authenticity of the works of art involved. Although they were created at first by the hand of the artist, they nevertheless became “facsimiles” by way of transmission, but without thus losing their original value: they rather gained a new dimension of art in their combination. The as it were abstract process of copying led them, proceeding from the original reality to a new, tangible appearance. Thus the circle of their creation as well as of their journey around the world is completed. In the fusion of art and

を添えています。彼は、短い簡潔な言葉の中に、神が与えた生命を冒瀆する人間の不遜さと戦争の残忍な生命軽視を糾弾しているわけです。

ボイス、ウォーホルと東山の各氏がメッセージを託した芸術のフォルムは、それぞれ異なっているかもしれませんが、それらは実質において統一されており、三人各々の創作は、テレコピー機により一つにまとめられたのです。技術は、このように単独に造られたものを結びつけることができます。三人の芸術家を直結する共通理念と同時的な制作活動によって、少なくとも数分間は、緊密なコミュニケーションが達成されたわけです。この連帯は抽象的であり、“人工的”なものであるにも拘らず、そこには一つの具体的で現実的な結果が、もたらされました。——そして、さらに理想的な推進力が生まれることも期待されています。

触知し得る具体的な真実と目に見えない精神的な真実といったこのアンビバレンス（両面価値）は、「世界芸術融合」の他の次元、つまり提示された、芸術作品の真正さについてもあてはまります。まず芸術家の手によって創造された芸術作品は、電送されることによって模写されるわけですが、原画の価値自体は、失われません。というより、相互の組み合わせによって芸術の新しい領域が広がります。原画をコピーするといういわば抽象的なプロセスを経て、新しい具象的な表現が生まれるわけです。こうして、芸術作品の創作活動の環は、作品の世界一周とともに完成します。芸術とテクノロジーの融合により、実際に具象化される創造力と抽象的な方法で複製される創造性を兼ね備え、芸術は平和のための断然効果的な武器、最も無価値で意味の

Authentizität der Kunstwerke nämlich: waren sie auch zunächst direkt von der Hand des Künstlers geschaffen, so wurden sie durch ihre Übertragung doch zum «Faksimile», ohne dabei jedoch «originalen» Wert einzubüssen: es erwuchs ihnen vielmehr in der Kombination miteinander eine neue künstlerische Dimension. Ausgehend von der ursprünglichen Realität führte der gleichsam abstrakte Kopierprozess sie einer neuen, geifbaren Wirklichkeit zu. Damit schliesst sich der Kreis ihrer Entstehung ebenso wie jener ihrer Reise um die Welt; in der Verschmelzung von Kunst und Technik, von real konkretisierter und abstrakt reproduzierter Kreativität wird sichtbar, dass Kunst durchaus eine wirksame — friedliche — Waffe sein kann, eine Waffe im Kampf gegen menschliche Aggression in ihrer unwürdigsten und sinnlosesten Form. Ob sie wirklich an entscheidender Stelle zur Wende zum Guten, zur Verhütung des Schreckens beitragen kann, bleibe dahingestellt. Was sie mit Sicherheit vermag, ist Zeichen zu setzen, Zeichen, die wahrgenommen werden. Wenn sie auch nur einen einzigen Menschen bewegen, ihn berühren und ihm Mut machen zu eigener Aktivität, hat sich der Einsatz der drei Künstler, die Demonstration der Möglichkeit von Gemeinsamkeit, hat sich die Idee eines einzelnen gelohnt. Was sich im Grossen entfalten soll, braucht Wurzeln im Kleinen. Und wenn man sich die Hände zum Frieden reichen will, so muss man damit beginnen, wo dies möglich ist: in einer symbolischen, weltumspannenden Aktion oder bei sich selber und seinem Nächsten.

Gabriele Brodrecht

technics, of creativity that is rendered concrete in a real and reproduced in an abstract way it becomes evident that art can be by all means an effective — peaceful — weapon, a weapon to fight against human aggression in its most unworthy and senseless form. It remains to be seen whether it really can contribute in important ways to the change for the better, to the prevention of terror and the horrors of war. What it surely is able to accomplish is to set signs, signs that will be noticed. If they move but one human being, touching him and encouraging him to take action himself, then the effort of the three artists will not have been in vain. The demonstration of the possibility of a union and community, the idea of one single man will pay. What shall develop on a grand scale needs roots in small, individual matters. And if people want to reach out to each other in peace, they must begin this where it is possible: in a symbolic, worldwide action or with themselves, with their neighbour.

Gabriele Brodrecht

ない形で現れる人間の攻撃性に対して戦う武器となり得ることが明らかになります。芸術がより良い事態の好転、恐ろしい戦争の抑止に大きく貢献するか否かは、今後を見なければなりません。しかしながら、芸術が確実になし得ることは、平和の標識、みんなに注目される標識を樹立することです。もし芸術が、たった一人の人間でも感動させ、自ら行動する勇気を奮い起させるとしたら、三人の芸術家の努力は決して無駄ではなかったことになります。たったひとりの人間が提案した共同作業と協力の可能性を実証した人々の尽力が報いられるわけです。大規模な発展も、まず小さい根があればこそです。そして、人々が平和へ向かって手を差し出そうとするならば、たとえそれが世界にまたがるシンボリックな活動であれ、仲間同志であれ、あるいはまた隣人との連帯であれ、まず手近に出来ることから着手すべきでしょう。

ガブリエル・ブロートレヒト

Aus dem Tagebuch des Initiators der
GLOBAL-ART-FUSION
Ueli Fuchser, Bern/Schweiz

Januar 1984

Urplötzlich war sie einfach da, diese Idee, drei Künstlern mittels dem Medium-Fernkopierer einen visuellen Gedankenaustausch zu ermöglichen. Offengestanden wusste ich zu diesem Zeitpunkt von Fernkopierern gerade so viel, dass es sich um irgendein technisches Gerät handelt, eine Synthese von Telefon und Fotokopierer.

Februar 1984

Erste Tests, um die genaueren, technischen Möglichkeiten zu erkunden, ermöglichten mir ohne viel Aufhebens Ernst Schüpbach von der PTT, Bern, und Johannes K. Müller der Siemens-Albis AG. Rasch zeigten sich da die Vielseitigkeiten dieses für die visuelle Kommunikation viel zu wenig genutzten Gerätes. Getreu nach dem Motto «Das Unmögliche ist oft das, was nie versucht wurde», ist es für mich absolut keine Frage, welche drei Künstler sich bei dieser Aktion die Hände reichen sollten. Ich selber will von einem neutralen Ort aus die Aktion in Bewegung setzen, und die vereinte Botschaft der drei Künstler nach dem Umrunden des Erdballs wieder auffangen.

März 1984

Der Direktor des Berner Kunstmuseums, Dr. Christoph von Tavel, zeigt sich von meinen Plänen begeistert und stellt mir für die Aktion spontan Räumlichkeiten zur Verfügung.

Excerpts from the Diary of the Initiator of the GLOBAL-ART-FUSION,
Ueli Fuchser, Bern/Switzerland

January 1984

All of a sudden the idea hit me — bring three artists together and enable them to exchange their thoughts visually by means of a telefax. I must confess, at that time, all I knew about the telefax was that it is a technical apparatus, a synthesis of a telephone and a photocopying machine.

February 1984

First tests to obtain detailed information of all technical possibilities were endorsed by Ernst Schürch, PTT, Bern and Johannes K. Müller, Siemens-Albis SA. Thus, the versatility of this system, which is not used very often for visual communication, came to light. Following the slogan, “The impossible is very often that which has never been attempted”, it was absolutely no question to me which three artists should hold out their hands for this undertaking which I personally want to set in motion from a neutral place and to receive the combined message of the three artists after its journey around the earth.

March 1984

The Director of the Museum of Art, Dr. Christoph von Tavel, was very enthusiastic about my plans, and he spontaneously offered space for the undertaking.

「世界芸術融合」の首唱者の日記抄
スイス、ベルン市、 ウェリー・フクサー記

1984年 1 月

全く突然のことだが、テレファックスを使えば三人の芸術家の思想交換が、視覚的に可能になるのではあるまいかというアイデアが浮かんだ。(実際のところ、この時点では、テレファックスについての私の知識は、電話と写真コピー機の組み合わさった装置という程度に過ぎませんでした。)

1984年 2 月

あらゆる技術的可能性の詳細を知るための最初のテストが、郵政局のエルンスト・シュプバッハ氏とシーメンス・アルビス株式会社のヨハネス・K・ミュラー氏によって行われた。その結果、視覚的通信としてはまだ、余り利用されていないこの装置のもつ多面的特質が明るみに出た。(「不可能」というのは、たいてい「未経験」の代名詞である”という信念を持っていたので、私の企画に賛同して協力してくれる三人の芸術家の心当たりには絶対の自信がありました。また、私自身の当初の希望は、どこか中立国の都市を活動開始場所として定め、地球を一周した三人の芸術家の直結されたメッセージを受信することでした。)

1984年 3 月

ベルン美術館の館長、クリストフ・フォンタベル博士は、私の計画に大いに賛同され、直ちにその活動場所を提供して下さった。

April 1984

Verschicke an die für die Aktion wichtigsten Persönlichkeiten eine Informations-Box.

Mai 1984

Erhalte von Kaii Higashiyama, dem stillen aber umso bewundernswerteren Künstler aus Japan, postwendend eine herzliche Zusage. Für mich ein Ereignis, eine Motivation von unschätzbarem Wert.

Juni 1984

Als Fernkopiergerätefirma, die auch wirklich weltweit vertreten ist, erweist sich nach vielen Recherchen die Firma Matsushita.

Im gleichen Monat reise ich nach Hamburg zu Alfred Nemecek, Redaktor des Kunstmagazins «art». Das Treffen verläuft sehr herzlich und ist informativ. Zwar habe ich die Aktion nicht als «grosse art-story» verkaufen können, dafür aber in Alfred Nemecek einen Freund gefunden!

Fahre weiter nach Düsseldorf, wo ich Joseph Beuys in einem einstündigen Gespräch zum Mitmachen bewegen kann.

Wieder in Bern kontaktiere ich, um einige organisatorische Fragen abzuklären, den Freund und Sekretär von Joseph Beuys, Heiner Bastian.

Unmissverständlich gibt er mir zu verstehen, dass er sich einer Präsenz von Joseph Beuys in Bern entgegensetzen werde — wenigstens solange der «Sprayer von Zürich», Harald Nägeli, noch in der Schweiz inhaftiert sei.

April 1984

I sent an information box to the most important persons who will be involved in the undertaking.

May 1984

By return mail I received a very hearty acceptance from Kaii Higashiyama, the quiet but thus all the more admirable painter from Japan. For me a happy event, a motivation of inestimable value.

June 1984

After long search, Matsushita turns out to be the telefax company which really is represented world-wide.

The same month I travel to Hamburg to see Alfred Nemecek, editor of the art magazin "art". The hearty meeting is very informative: although I was not able to sell the undertaking as "big art-story", I did find a very nice friend in Alfred Nemecek.

Travel to Düsseldorf, where I am able to persuade Joseph Beuys to participate in a one-hour discussion.

Back in Bern, I contact Heiner Bastian, friend and secretary of Joseph Beuys, in order to discuss a few organizational matters.

He clearly states that he shall oppose the presence of Joseph Beuys in Bern — at least as long as Harald Nägeli, the "Sprayer of Zurich", is imprisoned in Switzerland.

1984年 4 月

この企画に参加していただけそうな重要な人々に、情報箱を発送する。

1984年 5 月

折り返し、東山魁夷氏から非常に心のこもった承諾を受けた。氏は、物静かで、またそれだけに一層りっぱな日本の画家だ。この朗報に測り知れないはげましを得た。

1984年 6 月

長期にわたる調査の末、松下電器が、世界的なテレファックスの会社と判明。

同月、ハンブルグにおもむき、芸術雑誌「アート」の編集者、アルフレッド・ネメツェク氏に会う。心の通い合う、きわめて有益な出会いだった。私の企画を「大きな芸術物語」として売り込むことは出来なかったが、ネメツェク氏という素晴らしい友人を得た成果は大きい。

さらにデュッセルドルフに向かい、ヨセフ・ボイス氏に一時間の討論に参加されるよう要請し、承諾を得た。

ベルンに戻り、ボイス氏の友人で秘書のハイナー・バステイアン氏に連絡をとり、構成について話し合う。彼は、「ハロルド・ネゲリイが、「チューリッヒのスプレー事件」でスイスに投獄されている限り、ボイス氏が、ベルリンに出向くことには反対だ」と主張した。

Juli 1984

Um alles in Ruhe besprechen zu können, fahre ich kurzentschlossen zu Heiner Bastian nach Berlin. Während des Gesprächs ergibt sich nun die Lösung, sich bewusst von der Schweiz als Treffpunkt zu distanzieren und für die Aktion einen neuen, neutralen Ort, z.B. Wien zu wählen.

Und schon wird die Aktion zum Politikum — eine Richtung, die nicht gewollt ist. Es gibt mir jedoch Gelegenheit, eine von meinem Freund HA Schult 1972 gemachte Äusserung in Erinnerung zu rufen:

Kunst kann keine Politik machen.
Kunst kann keine Chemie machen.
Kunst kann keinen Krieg machen.

Aber der Betrachter von Kunst
macht Politik
macht Chemie
macht Krieg.

Kunst hat die Aufgabe,
mit all ihren Mitteln
dem Betrachter
vor Augen zu führen,
was er da macht.

Gute Kunst macht das.

Juli 1984

In order to be able to discuss everything in all peace and quiet, I travel on the spur of the moment to Heiner Bastian in Berlin. During the course of our talks we realize that the best solution would be to dismiss the idea of Switzerland as meeting place of the undertaking and to chose another neutral place, for example Vienna.

And already the undertaking takes on a political overtone — a course never intended. However, it gives me the opportunity to recall the remark made by my friend, HA Schult, in 1972:

Art cannot make politics.
Art cannot make chemistry.
Art cannot make war.

But the spectator of art
makes politics
makes chemistry
makes war.

Art has the duty
with all its resources
to demonstrate
to the spectator
what he is doing.

Good art does this.

1984年 7 月

すべての交渉をおだやかにすすめるべく、急に思い切って、ハイナー・バスティアン氏のいるベルリンへ旅立つ。彼と話し合っているうちに、この企画の開催地をスイスとする当初の考えを捨てて、例えば、他の中立国の都市、ウィーンを選んではいという解決法に気付いた。

この企画は、政治的な含みをすでに持ってしまったが、それは決して意図されたものではない。ここでいみじくも思い起こすのは、友人、H・A・シュルトが1972年に述べた言葉だ。

芸術は、政策を作ることはできない。
芸術は、化学を作り出すことはできない。
芸術は、戦争を起こすことはできない。

しかし、芸術の傍観者は、
政策を作る。
化学を作る。
そして、戦争を起こす。

芸術は、あらゆる手段を駆使して、
傍観者にその行為を
提示すべき使命をもつ。

すぐれた芸術は、このことをやり遂げる。

Zurück in Bern aktiviere ich die Kontakte zu Andy Warhol. Dabei helfen mir Thomas Amman und Bruno Bischofberger aus Zürich, Fred Hughes aus New York und erneut Heiner Bastian.

Über den österreichischen Presserat in Bern, Rainer Lustig, gelange ich mit den notwendigen Empfehlungen an das Museum für Moderne Kunst in Wien.

Auch hier renne ich offene Türen ein. Museumsdirektor Dr. Dieter Ronte zeigt sich sehr kooperativ und stellt mir im Palais Liechtenstein spontan den grossen, sehr prunkvoll gestalteten Festsaal zur Verfügung.

Erwähnenswert ist hier z. B. das Deckenfresko, die Apotheose des Herkules darstellend, welches Andrea Pozzo in den Jahren 1704 bis 1708 geschaffen hatte.

Als Verantwortlicher des Museums vor und während der Aktion wird Dr. Dieter Schrage die Leitung übernehmen.

August 1984

In Diskussionen mit meinem Freund und Japanisch-Übersetzer Teruo Okazaki, der Kulturredaktorin Gabriele Brodrecht, meiner kreativen (Interims) Sekretärin Susanne Friedli und meiner Assistentin Ruth Ottawa, die eigentlich mehr als einfach meine

Back in Bern, I reactivate my contact to Andy Warhol with the assistance of Thomas Amman and Bruno Bischofberger from Zurich, Fred Hughes from New York and again, Heiner Bastian.

With the necessary recommendation of the Austrian Press Counsellor in Bern, Rainer Lustig, I contact the Museum of Modern Art in Vienna.

Here too, I am in luck. Dr. Dieter Ronte, Director of the Museum is very cooperative and spontaneously offers me the large and very splendidly decorated Banquet Hall at the Palais Liechtenstein.

Worth mentioning at this point is the ceiling fresco, showing the apotheosis of Hercules, which Andrea Pozzo completed in the years 1704 to 1708.

Dr. D. Schrage is chosen as person responsible for the museum before and during the undertaking.

August 1984

During discussions with my friend and Japanese translator, Teruo Okazaki, the cultural editor, Gabriele Brodrecht, my creative secretary, Susanne Friedli, and my assistant, Ruth Ottawa, who in fact is even more than just my assistant, I decide to change the previous title of

ベルンに戻り、チューリッヒのトーマス・アマン氏とブルノ・ビッシュオブバーガー氏、またニューヨークのフレッド・ヒューズ氏の援助を得て、アンディ・ウォーホル氏との連絡を活発にする。ハイナー・バステイアン氏とも再び連絡をとる。

ベルンのオーストリア報道顧問、ライナー・ルスティック氏から紹介状を貰い、ウィーン近代美術館と連絡をとる。

ここでもまた幸運だった。美術館館長のディーター・ロンテ博士は非常に協力的であり、リヒテンシュタイン宮殿の豪華な大ホールの提供を申し出られた。

ここで特筆に値するのは、1704年から1708年にかけて、アンドレア・ポッツォが完成したヘラクレス神話を物語る天井のフレスコ画。

ディーター・シュラーゲ博士が、この企画の準備期間および実行期間中の美術館の責任者に選ばれた。

1984年 8月

日本語の翻訳を受け持つ友人の岡崎照男氏、文化部編集者のガブリエル・ブロートレヒト氏、創造力に富んだ私の臨時秘書役のスーザン・フリドリイ嬢、単なる助手以上の役をしてくれるアシスタントのルウス・オタワ氏たちとの話し合いの間に、この企画の名称を当初の「スノーボール」からもっと明確な、

art

Das Kunstmagazin

ALEX. WEIGL UNTERNEHMEN FÜR ZEITUNGS-AUSSCHNITTE UND BIBLIODGR

»OBSERVER«

I. ÖSTERR. BEHÖRDLICH KONZESSIONIERTES BÜRO FÜR ZEITUNGSNACHR.
GESELLSCHAFT M. B. H.
1010 WIEN, WOLLZEILE 11, TEL. 52 57 41, TELEX 0-131742 obser a

Ausschnitt aus:

Neue Kronen Zeitung

Wien

29. Dez. 1984

● DAS WIENER MUSEUM MODERNER KUNST veranstaltet Samstag (12., 12 Uhr) im Festsaal des Palais Liechtenstein eine „Global-Art-Fusion“, eine Kunstaktion mit Joseph Beuys, Andy Warhol und Kail Higashiyama im „Zeichen des Friedens“.

Heiner Bastian, 41, Berliner Kunstsammler und rechte Hand von Joseph Beuys, revidierte den Entschluß seines Meisters, sich an einer weltumspannenden Aktion des Berner Kunstmuseums zu beteiligen. Beuys hatte dem Plan zugestimmt, im Dezember – jedenfalls noch „vor dem nächsten großen Krieg“ – mit seinem US-Kollegen Andy Warhol und Kail Higashiyama (Japan) Friedensbotschaften per Telekopierer auszutauschen. An dieser Initiative, befand Bastian, könne Beuys nicht teilnehmen. Er habe schließlich geschworen, die Schweiz zu boykottieren, solange der Sprayer Nägeli in Haft ist. Ueli Fuchser, Berner Künstler und Erfinder des Projekts, gab nach und schaltet seinen Telekopierer nun in Dieter Rontes Wiener „Museum moderner Kunst“ auf Empfang.

BZ

Freitag, 14. Dezember 1984

KULTUR

Beuys und Co.: «Global-Art-Fusion»

Die Künstler Joseph Beuys (BRD), Andy Warhol (USA) und Kail Higashiyama (Japan) sollen am 12. Januar 1985 über Fernkopierer am selben Bild arbeiten.

Bern/Wien (ap). Zentrum der Aktion, die vom Berner «Bilderbauer» Ueli Fuchser vorbereitet wurde, soll Wien sein. Die Aktion konnte nicht wie ursprünglich vorgesehen in Bern gestartet werden. Denn Beuys hätte sonst aus Protest gegen die Verurteilung des «Sprayers von Zürich» seine Mitarbeit verweigert.

Um genau 12 Uhr am 12. Januar 1985 will Fuchser auf einem Fernkopiergerät im Wiener Palais Liechtenstein, dem Museum für moderne Kunst, das Startzeichen für die «Global-Art-Fusion» geben. Innerhalb einer halben Stunde soll das Blatt an Beuys in Düsseldorf, Warhol in New York und Higashiyama in Tokyo weitergeleitet und von ihnen bemalt werden. Falls alles programmgemäß verläuft, kehrt die aneinandergereichte Zeichnung am Schluss wieder nach Wien zurück.

Beuys jagt Bild rund um die Welt

Düsseldorf-Tokio und zurück

Joseph Beuys, Andy Warhol, Kail Higashiyama: Die Kunststars aus drei Kontinenten malen zusammen ein Friedensbild, minutenschnell per Fernkopierer. Der eine in Düsseldorf. Der andere in New York. Der dritte in Tokio. Gesammelt wird das Werk in Wien. Am 12. Januar ist es soweit. Ausgedacht hat sich diese Kunstaktion der Berner Ueli Fuchser.

Der Schweizer zu **EXPRESS**: „Die ganze Welt ist heute mit modernster Technik verknüpft – für Geschäftsnachrichten. Und das »Rote Telefon« zwischen Washington und New York ist für den Kriegsfall geplant. An Frieden und Kunst denke ich meinen »heißen Draht«, künstlerische Zusammenarbeit über alle Grenzen hinweg.“

12 000 Mark gab er bislang aus, um „Global Art Fusion“ zu verwirklichen. Alle sagten spontan zu. Beuys: „Auf diesem Weg habe ich noch nicht mit meinem Freund Andy Warhol

gearbeitet. Vor dem 3. Weltkrieg sollten sich die Menschen so die Hände reichen.“

Mit Japan verkehrt Fuchser nur per Brief. Er stöhnt: „Kompliziertes Übersetzen.“

Erst sollte die Aktion in Bern steigen. Doch Beuys wollte nicht in die Schweiz: Protest gegen die Behandlung des Spray-Künstlers Harald Nægeli. Jetzt wird der Startschuß im Wiener Palais Liechtenstein gegeben – Punkt 12 Uhr. Beuys kopiert nach New York, von da geht's nach Tokio. Nach einer halben Stunde erscheint in Wien das Gesamtwerk.



Macht mit:
Joseph Beuys



Hatte Idee:
Ueli Fuchser



Macht mit:
Andy Warhol

Donnerstag,
13. Dezember 1984

Verlag M. DuMont Schauberg



September 1984

Durch meine kurzfristig von Dr. Dieter Ronte empfohlene Terminänderung vom 15. Dezember 1984 (nota bene meinem Geburtstag) auf den 12. Januar 1985, ergaben sich einige Missverständnisse, welche jedoch die notwendigen Diskussionen auslösten. Dank dieser Verschiebung konnten nun die noch anstehenden Detailfragen in Ruhe besprochen werden.

Die Idee, die teilnehmenden Künstler zu Weihnachten mit einer exklusiven Uhr zu beschenken, liess sich — oh Wunder — im traditionellen Uhrenland Schweiz kaum realisieren. Albert Jean

September 1984

Due to the change of date of the undertaking, from December 15, 1984 (my birthday!) to January 12, 1985, on such short notice upon the recommendation of Dieter Ronte, certain misunderstandings arose. They, however, brought on some necessary discussions. Thanks to this postponement important details, which had not yet been taken care of, could be discussed undisturbed.

The idea, to surprise each of the artists with an exclusive watch for Christmas, could — oh wonder — hardly be realized in our traditional watch-produc-

1984年 9 月

ディーター・ロンテ博士の忠告により、急きょ、この企画の実行日を1984年12月15日(私の誕生日!)から1985年1月12日に変更したため、少々の誤解も生じたが、かえって必要な話し合いができることになった。この延期のおかげで、気になっていた詳細について落ちついてじっくり検討できた。

参加される芸術家諸氏にクリスマス・プレゼントとして特製の時計を贈呈することを思いついたものの、変な話だが、伝統的時計メーカーであるわが国スイスで実現されそうにも

Leu, Biel, welcher sich mit seinem persönlichen Engagement voll für die glückliche Verwirklichung einsetzte, erwies sich als sehr kompetenter «Retter in der Not».

Oktober 1984

PD Dr. Ing. Tino Celio von der ETH Zürich, wird während der Aktion über die Technik der Telekopie und ihre geschichtliche Entwicklung fachkundig orientieren. Spontan und ohne Umschweife stellt er sich für dieses Referat zur Verfügung.

November 1984

Mein langgehegter Wunsch, mich vor der Aktion für einige Tage in meinem geliebten Ambra in der Toscana erholen zu können, erfüllt sich mangels Zeit leider nicht.

Dezember 1984

Um die Aktivitäten der Künstler und die technischen Geschehnisse in Wien während der Aktion fotografisch zu dokumentieren, bemühe ich mich um hochkarätige, feinfühligere Fotografen.

Es gelingt mir, für Wien Anna Blau, für Düsseldorf Brigitte Hellgoth und für New York Harry Shunk, meinen lieben Freund und Fotografen, zu engagieren.

Über die kurze TV-Dokumentation, die in Wien und Düsseldorf aufgezeichnet wird, führt Ulrike Budde vom ORF-Wien Regie.

ing country. Albert Jean Leu, Bienne, using all his influence and personal engagement for its realization, proved to be an able "saviour in need".

October 1984

Dr. Tino Celio of the Federal Institute of Technology in Zurich is prepared to inform the audience during the undertaking about the technology of telecopy and its historical development. He spontaneously offers to give a speech.

November 1984

My intimate wish, to spend a few days relaxing in Ambra (Toscana), cannot be realized, due to lack of time before the undertaking.

December 1984

In order to document the artists' activities and the technical procedures in Vienna with photographs, I make all efforts to find capable and discreet photographers.

I succeed in appointing Anna Blau for Vienna, Brigitte Hellgoth for Düsseldorf and my dear friend and photographer, Harry Shunk, for New York.

Ulrike Budde of the ORF Vienna directs the short TV-documentary, which is recorded in Vienna and Düsseldorf.

なかった。しかし、ビエンヌのアルベール・ジャン・ロイが、彼の個人的な関係をフルに活用して、その労をとり、問題解決の「救いの神」になってくれた。

1984年10月

チューリッヒの連邦工科大学の工学博士、ティノ・セリオ氏が、観客に対してテレスコープの技術とその歴史的発達について専門的に解説する講演を快諾して下さった。

1984年11月

実施日の前の2～3日間、トスカーナにある気に入りのアンブラで休養したいという私の個人的な願いは、時間に余裕がなく、残念ながら断念。

1984年12月

ウィーンでの芸術家諸氏の活躍と技術的過程を写真に記録するため、有能な写真家を探すのに全力を注ぐ。

ウィーンではアナ・ブラウ氏、デュッセルドルフではブリギッテ・ヘルゴット氏、ニューヨークでは私の親愛なる友人の写真家、ハリー・ジェンク氏との契約に成功した。

ウィーンとデュッセルドルフで記録される短篇テレビ・ドキュメンタリーの監督にはウィーン・ORFのウルリケ・ブデ氏を起用する。

Januar 1985

Dank der Vermittlung von Dr. Dieter Schrage treffe ich mich mit dem in Wien lebenden kanadischen Künstler Robert Adrian (Bob), der mit der Gruppe BLIX sehr viel im Bereich der Art-Telekommunikation zusammenarbeitet.

Vom gewöhnlichen Telefon über Funk und Video bis hin zum von «Sharp» entwickelten Artex-Programm werden alle verfügbaren Techniken eingesetzt. Auf den Spuren der grossen Art & Technic-Pioniere Roy Ascot und Frank Popper wird hier im sehr positiven Sinne viel experimentiert, die Resultate sind demnach grösstenteils von einer hervorragenden Dichte.

So organisierte die Gruppe BLIX z. B. auch die 1982 in Linz realisierte Telefax-Aktion «die welt in 24 stunden»; nachzulesen in der «Art Telecommunication»-Dokumentation von Heidi Grundmann, Wien.

Fred Hughes, Freund und Manager von Andy Warhol, bestätigt, dass Andy termingerecht seinen Beitrag abgeben wird.

Genau einen Tag vor der Aktion findet wie geplant ein Probelauf statt, dies zur Beruhigung der Nerven, ob auch wirklich alles den perfektionistischen Ansprüchen genüge...

January 1985

Thanks to the intervention of Dr. Dieter Schrage I meet the Canadian artist, Robert Adrian (Bob), who has been living in Vienna and working together with the BLIX in the field of art-telecommunications.

All types of technology, from the common telephone to the radio and video to the Artex-Programm, developed by "Sharp", are used. On the track of the great art and technical pioneers Roy Ascot and Frank Popper, many positive experiments are made; the results are therefore of an excellent density.

In this way the BLIX, for example, also organized the telefax-undertaking, "the world in 24 hours", which took place in Linz in 1982; reference to this can be found in the "Art Telecommunication" — documentation by Heidi Grundmann, Vienna.

Fred Hughes, friend and manager of Andy Warhol, confirms that Andy shall present his contribution on time.

Exactly one day before the undertaking a rehearsal takes place; this to calm down the nerves. Will everything really satisfy the perfectionist requirements...

1985年1月

ディーター・シュラーゲ博士の仲介の功により、ウィーン在住のカナダの芸術家、ロバート・アドリアン(ボブ)に会う。彼は、アート・テレコミュニケーションの分野で、ブリックスとともに活躍している。

ブリックスでは、普通の電話からラジオやビデオ、さらに「シャープ」により開発されたアルテックス・プログラムに至るまであらゆるタイプのテクノロジーが採用されている。偉大な芸術および技術分野における先駆者、ロイ・アスコットとフランク・ポッパーのあとを受けて、ここでは数多くの実験が行われており、すばらしい成果を収めている。

ブリックスは、例えば、「24時間の世界」というテレファックスを1982年にリンツで手がけている。なお、これについてはウィーンのハイディ・グルンドマンのドキュメンタリー、「アート・テレコミュニケーション」にもとりあげられている。

アンディ・ウォーホル氏の友人であり、マネージャーのフレッド・ヒューズ氏は、アンディが所定時間に間違いなく参加することを確約。

実施日の前日、気分を静めるためリハーサルを行った。果たして、万事が、完全主義者の要求を満足させることができるだろうか……。

Wien, Freitag, 11. Januar 1985

12.00 Uhr (MEZ)

GLOBAL-ART-FUSION

JOSEPH BEUYS
Düsseldorf, Germany (a. 12.)*

ANDY WARHOL
New York, USA (a. 06.)*

KAJI HIGASHIYAMA
Tokyo, Japan (a. 20.)*

MUSEUM MODERNER KUNST
Palais Lichtenstein
Wien, Austria (a. 12.)*

この糸白

この重なり
かたがた再度
作られる
で材料して
下さい。
日本より後
で指示し
ます。

THE PHILOSOPHERS STONE
WILL COME
TOMORROW

STEIN DER WEISEN
KOMMT MORGEN
THE PHILOSOPHERS STONE
WILL COME
TOMORROW
My LOVE
TO
ANDY!
DER STEIN DER WEISEN
KOMMT MORGEN
My Love
to Andy

Turtle

Female sea turtles come on shore at egg-laying time, on moonlight nights in summer. For the next the female usually selects a sunny place; she then digs a hole about as deep as her hindlimbs are long, into which she deposits round or elliptical whitish eggs, the shells of which may be either flexible or brittle. A clutch may have more than 200 eggs. The sea turtle lay eggs about two inches in diameter, whereas nearly all of the other turtles lay much smaller ones.



TEST TRANSMISSION 4/1/85
FROM NEW YORK TO TOKYO

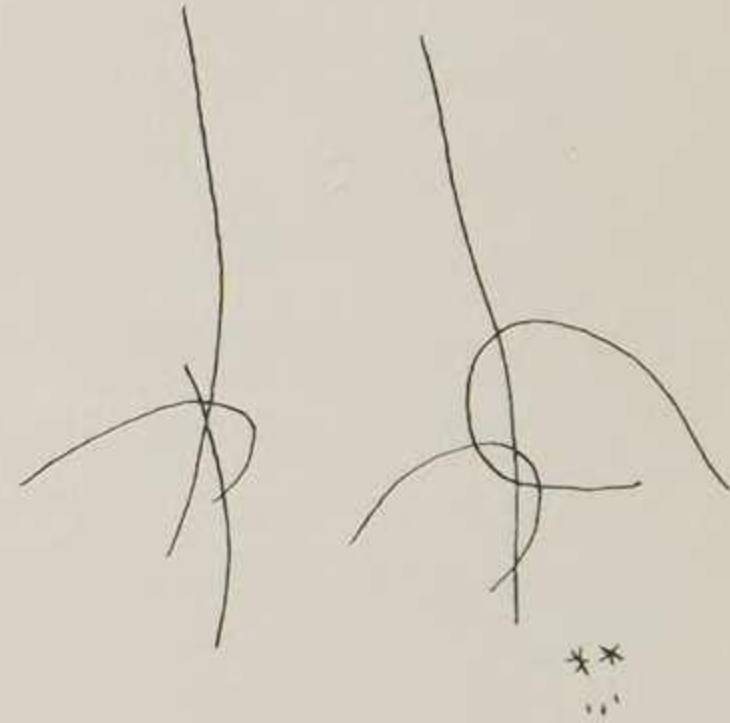

**

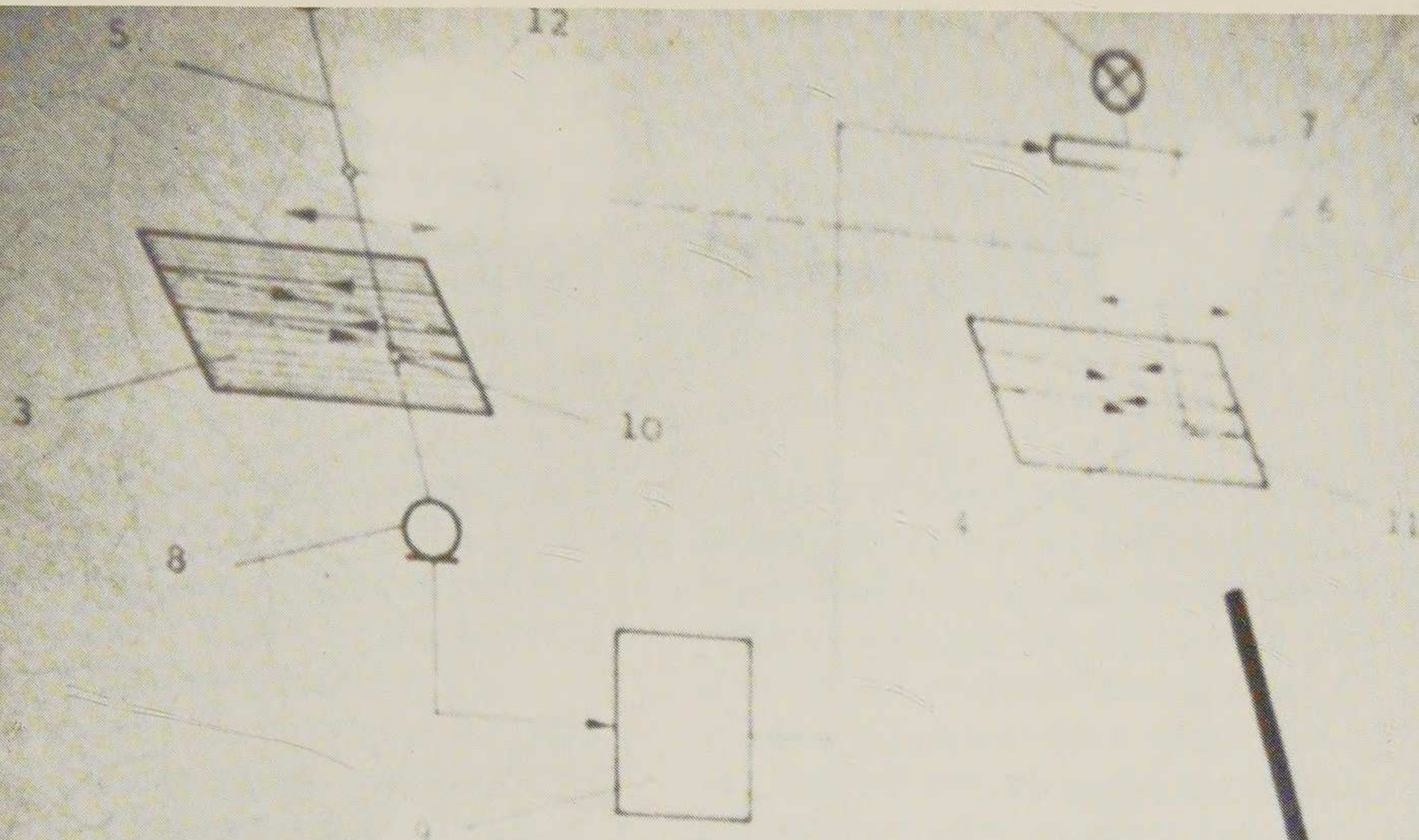

Prinzipschema eines Abtastsystems

1. Lesequelle, Wiedergabequelle, 3 Original, 4 Wiedergabe,
 5 Lesestrahl, Wiedergabestrah, 7 Modulator, 8 Photodetektor,
 9 Rechner, 10 Lesener Bildpunkt, 11 Wiedergegebener Bildpunkt,
 12 Ablenksynchronisation



Die Grundlagen der Faksimile-Technik

von PD Dr. Ing. Tino Celio,
ETH Zürich

Einleitung

Faksimile stammt vom Latein «fac» und «simile», bedeutet also «macht gleich» im Sinne der Erstellung einer getreuen Kopie. Obwohl diese Definition grundsätzlich auch für «visuelle» Bilder (z. B. Fernsehbilder) anwendbar wäre, hat sie sich im Laufe der Jahre auf Papierbilder (sogenannte «hard copies») beschränkt. Faksimile, kurz auch Fax genannt, bezeichnet also heute gerade im Gegensatz zur «visuellen» Bildwiedergabe ausschliesslich die auf einem Blatt aufgezeichnete Bildwiedergabe.

Die Art der Bildübertragung

Faksimile basiert auf der punktweisen Lesung und punktweisen synchronen Aufzeichnung der Bildinformation. Wie dies grundsätzlich vor sich geht, ist in Abb.1 dargestellt.



Abb.1

Prinzipschema eines Abtastsystems

1 Lesequelle, 2 Wiedergabequelle, 3 Original, 4 Wiedergabe, 5 Lesestrahl, 6 Wiedergabestrahl, 7 Modulator, 8 Photodetektor, 9 Übertragung, 10 Gelesener Bildpunkt, 11 Wiedergegebener Bildpunkt, 12 Ablenksynchronisation

The Basis of Facsimile Technique

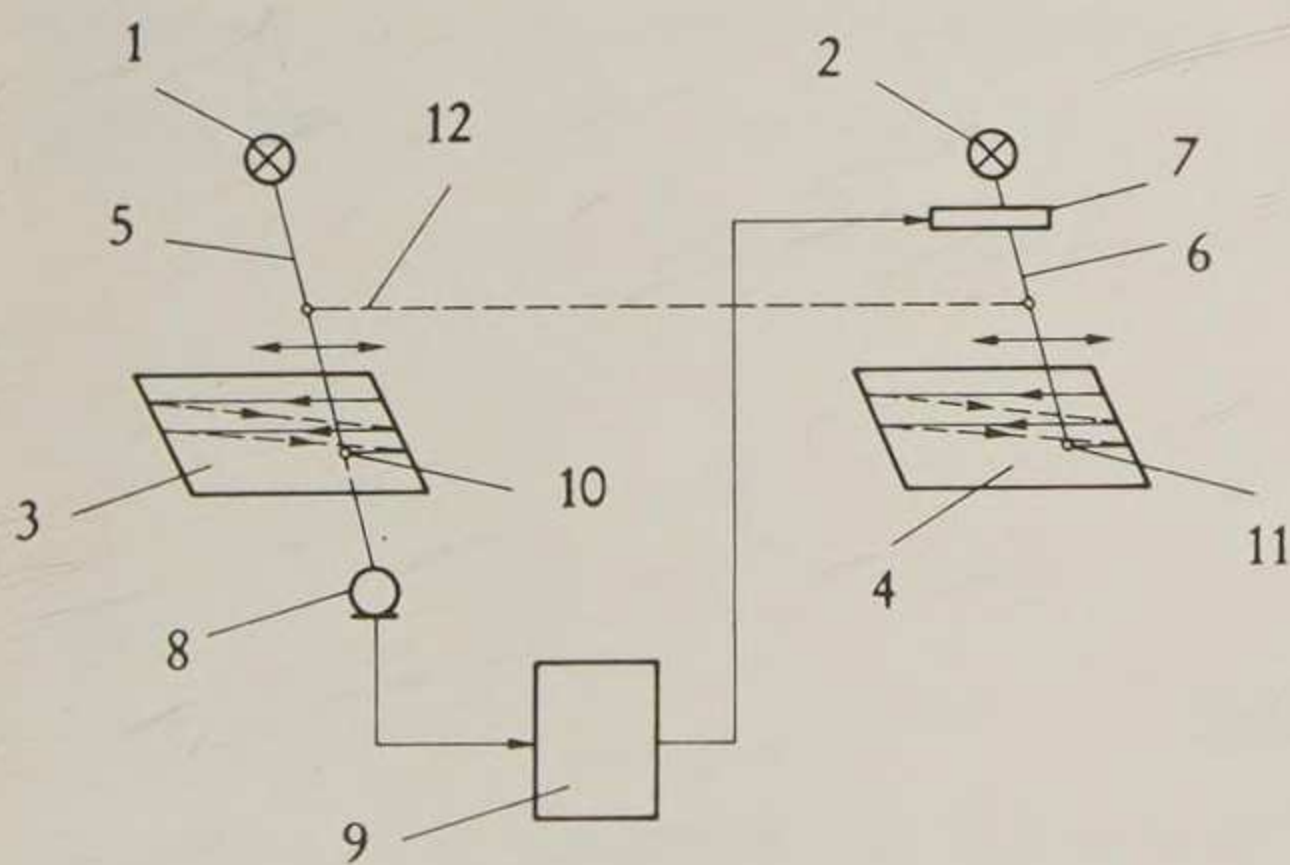
by Dr. Celio, Federal Institute of
Technology, Zurich

Introduction

The word, "facsimile", stems from the latin "fac" and "simile" and thus means "make like" in the sense of producing an accurate copy. Although this definition essentially could also apply to purely visual images, for example television images, during the course of time it has become limited to paper images (so-called "hard copies"). Thus, exactly in contrast to the purely visual reproduction, facsimile, or briefly fax, today denotes the reproduction of images recorded exclusively on paper.

Type of Image Conversion

Facsimile is based on the dot by dot transmission and dot by dot synchronized reproduction of the picture matter. Diagram 1 illustrates the actual procedure.

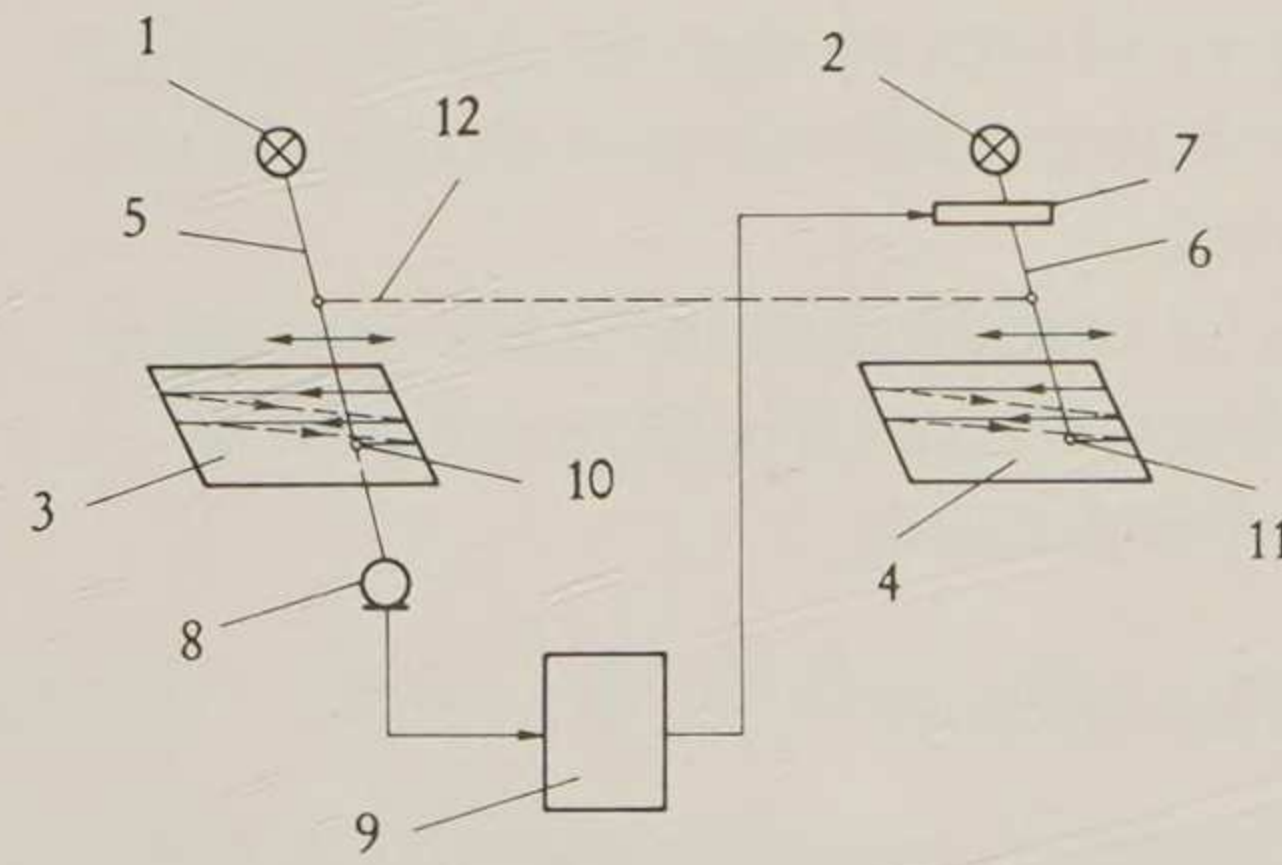

Diagram 1

Scheme of the Scanner

1 Transmission Source, 2 Reproduction Source, 3 Original, 4 Reproduction, 5 Transmission Beam, 6 Reproduction Beam, 7 Modulator, 8 Photodetector, 9 Conversion, 10 Transmitted Screen, 11 Reproduced Screen, 12 Positioning Synchronization

ファクシミリ(模写電送)技術の基礎知識

チューリッヒ連邦工科大学
工学博士ティノ・セリオ

序

ファクシミリ (facsimile) は、ラテン語の "fac" (作る) と "simile" (似たもの) に、その語源を發し、正確な写しを作るという意味での "似たものを作る" ということである。この定義は、原則として視覚的な映像 (例えばテレビ) にも適用されたのであるが、時がたつにつれて、紙面上の画像 (いわゆる "ハード・コピー") に限定されるようになった。このように、単なる視覚的複製に対して、ファクシミリ (略してファックス: FAX.) といわれるものは、今日、特に紙上に記録された画像模写だけを意味している。

画像の電送方法

ファクシミリは、素点の読みとその素点が同時に記録されていく画像通知に基づいている。図表1はその基本的な過程を表している。

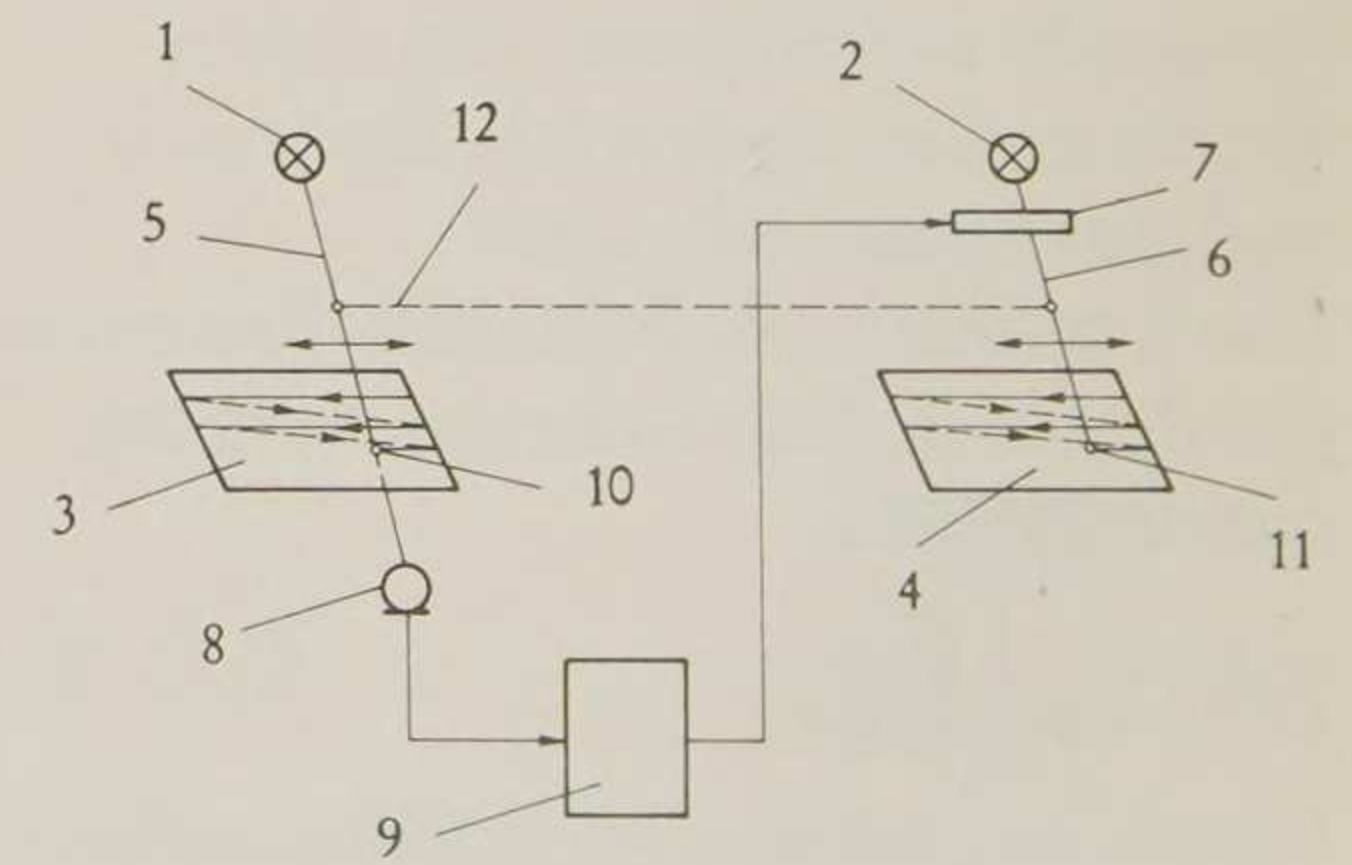

《図表1》

走査システムの図解

1. 読解源 2. 模写源 3. 原画 4. 模写 5. 読解光線 6. 模写光線 7. モデューレーター 8. 写真検波器 9. 電送 10. 読みとられた素点 11. 模写された素点 12. (光線) 屈折同時収録

Original 3 wird punktweise photoelektronisch abgelesen. Das dabei gewonnene Videosignal wird über Kanal 9 übertragen und wiederum punktweise als Kopie 4 aufgeschrieben.

Das Verfahren unterscheidet sich morphologisch vom Fernsehen nur durch die Art der Aufzeichnung, welche eben permanent auf einer Blattunterlage erfolgt. Massgebend dabei ist, dass Lesung und Aufzeichnung synchron, d.h. phasen- und taktgleich erfolgen. Beim Faksimile ist es üblich, den Takt durch einen Lokaloszillator am Sende- und Empfangsort festzulegen. Eine Taktübereinstimmung auf mindestens 10^{-5} ist einzuhalten, damit bei den üblichen Bildformaten die Geometrietreue auf ca. 10^{-2} gewährleistet ist. Die Phase wird durch Sendung eines speziellen Signals (während ca. 10 Sek.) am Anfang jedes einzelnen Bildes eingestellt.

Die Elemente

Das Original wird mittels eines Bildsensors abgelesen. Für die Aufzeichnung gibt es Verfahren von elektrischem Entladungszерfall, thermisch und elektrostatisch, usw.

Das kommerzielle Faksimile-System ist durch seinen Aufzeichnungsvorgang charakterisiert.

Die Geschichte

Faksimile als Kommunikationstechnologie gilt allgemein als etwas Neues, Modernes. Die Tatsache mag deshalb überraschen, dass schon 1842 der schottische Wissenschaftler Alexander Bain das erste Faksimilegerät baute. (Abb. 2)

The original (no 3) is read photoelectronically dot by dot. The thereby produced videosignal is transmitted through channel no 9 and is reproduced again dot by dot as a copy.

The process differs morphologically from television only by the type of reproduction, that is, it is brought permanently onto a paper base. Crucial is that transmission and reproduction are synchronized, i.e. they occur in the same phase and the same rhythm. Usually the rhythm is set by an oscillator at the sending and receiving ends. A certain synchronization of the rhythm of at least 10^{-5} must be maintained, in order to guarantee a geometrical accuracy in the normal picture format. The phase is set by the sending of a special signal (approximate duration 10 seconds) at the start of each image.

The Elements

The Original is read by an image sensor. For the production there are procedures of electric discharge destruction, thermal and electrostatical etc).

The commercial facsimile system is characterized by its procedure of reproduction.

The History

Facsimile as a communication technique is considered to be something new, something modern. It may be somewhat of a surprise to know that already in 1842 the Scottish scientist Alexander Bain constructed the first facsimile apparatus (diagram 2).

原画(3)は、素点の形でイメージセンサーにより読みとられる。そこに得られた映像信号は、通信路(9)を経て電送される。

その過程が、形態上テレビと唯一異なるのは、記録の仕方であって、即ち永久に残る紙上に現れる。ここで重要なことは、読み取りと模写がシンクロされていることであり、つまり、それは同じ位相と同じ律動で起こる。ファクシミリでは、律動が水晶発振器によって返信側と受信側とで調整されるのが普通である。律動の一致が少なくとも 10^{-5} に保持されなければならない。普通の絵の大きさにおける幾何学的な正確さが保証されるためである。その位相は、各画像開始時に特殊な信号を送ること(約10秒間)により調節される。

原理

ファクシミリの原理は図表1に見られる。原画はイメージセンサーで読みとられる。記録には放電破壊方式、感熱方式、静電方式等があり、ビジネス用ファクシミリは、その記録方式により分類される。

歴史

ファクシミリは、通信技術としては一般に新しく、現代的なものに見なされている。したがって、既に1842年にスコットランド人の科学者、アレクサンダー・ベインが最初の模写電送機を組み立てたという事実は、驚きに価するかもしれない。(図2参照)



Abb. 2

1 Abzugsmagnet, 2 automatischer Vorschubmechanismus, 3 Übertragungsblock, 4 Nadel, 5 Kontakt, 6 Stützmagneten, 7 Pendel, 8 Schliess-(Phasen)-Magnet

1847 erfand F. Bakewell das Prinzip der Trommelanordnung, ein System mit dem heute noch die meisten im Gebrauch befindlichen Fernkopiergeräte arbeiten.

Das erste kommerzielle System wurde 1863 vom Florentiner Abbé Caselli zwischen Paris und Lyon eingerichtet. Er konnte mit seinem «Pantelgraph» bereits 600 geschriebene Wörter in der Stunde übertragen. Die damals übertragenen Texte und Zeichnungen sind teilweise noch erhalten und bestechen durch ihre Schärfe.

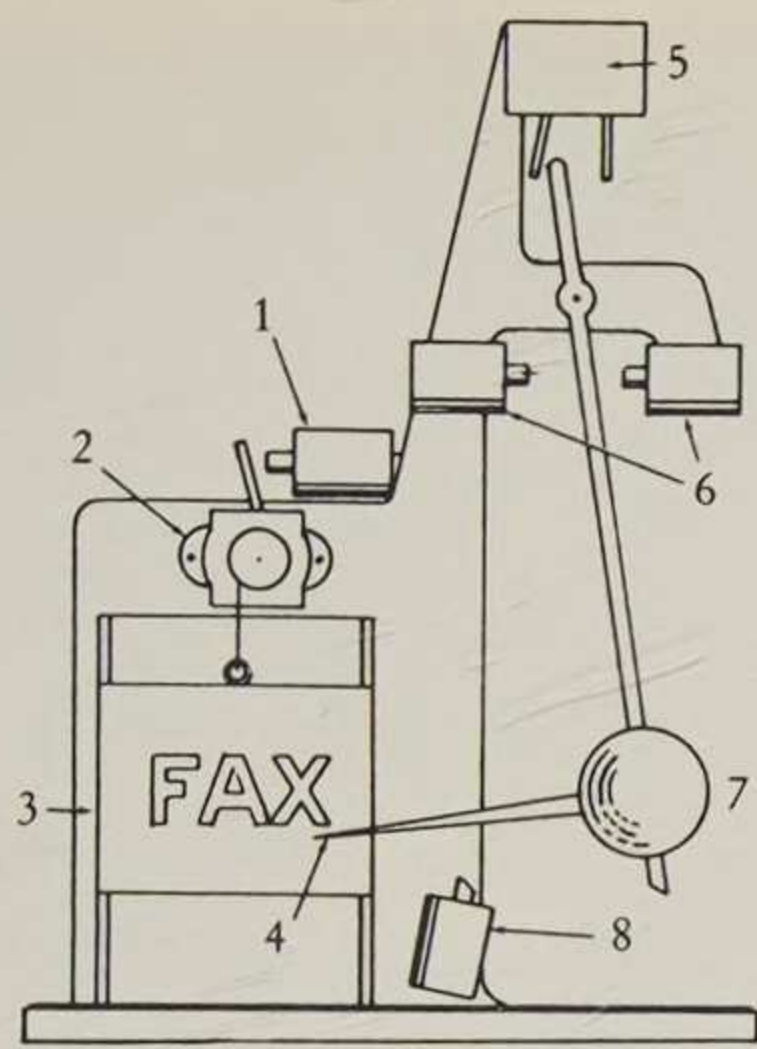
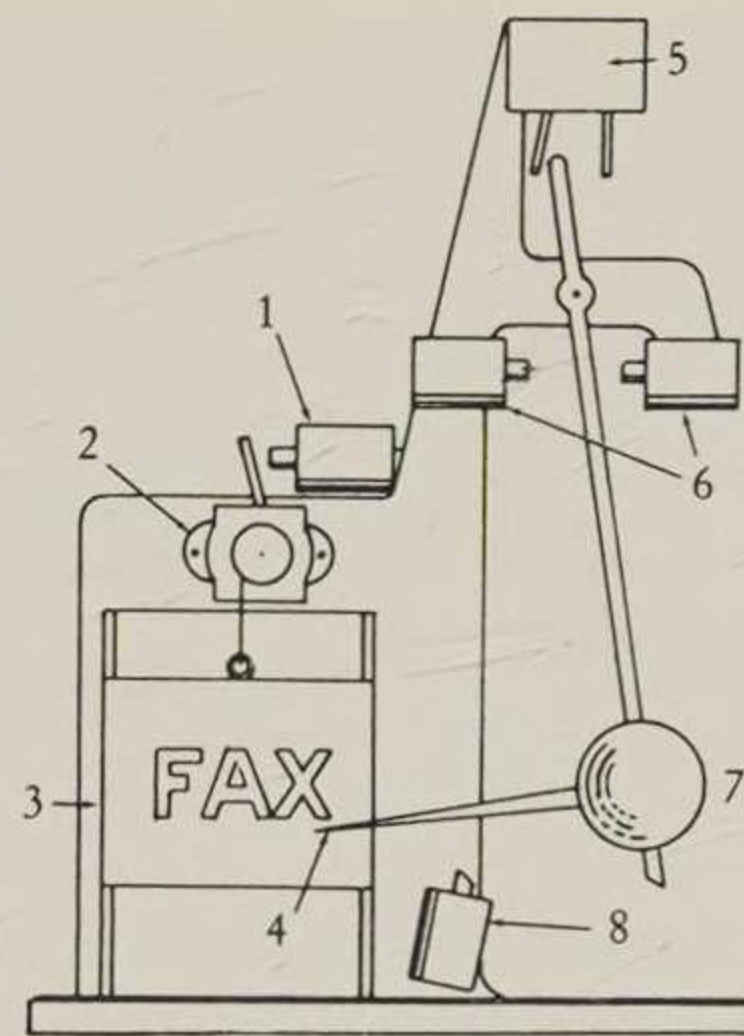
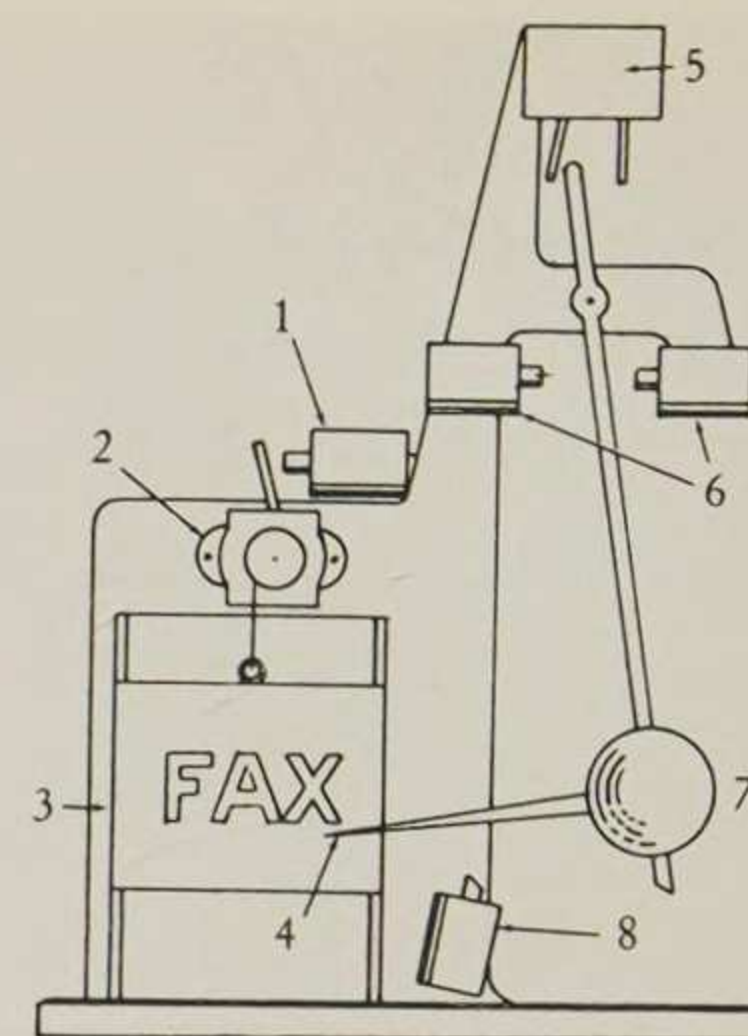

Diagram 2

1 Escapement Magnet, 2 Clockwork Advancing Mechanism, 3 Message Block, 4 Stylus, 5 Contact Assembly, 6 Sustaining Magnets, 7 Pendulum, 8 Locking (Phasing) Magnet

In 1847 F. Bakewell discovered the principle of the cylinder system; a system with which most existing telefax apparatus today work.

The first commercial system was set up by Abbé Caselli (Florence) between Paris and Lyon in 1863. With its "pantelgraph" it was already able to transmit 600 written words per minute. The texts and sketches that were transmitted in those days are still partially preserved and strike by their sharpness.



《図 2》

1. 印画磁石 2. 自動促進装置 3. 電送台 4. 針
5. 接触 6. 支持磁石 7. 振り 8. 閉鎖(位相)磁石

1847年にF・バックウェルが円筒方式の原理を発明している。その方式は、今日使用されているファクシミリの基礎技術である。

1863年、フローレンスのアベ・カセリにより、ファクシミリ装置がパリ〜リヨン間に初めて商業用に設置された。この「パンテルグラフ」では、当時すでに1時間に600語の送信が可能であった。当時送信された原文や素描の一部が保存されていて、その精密さには感心させられる。

Paris 30 6140 s. 9° 245
M^r Goudier rue de la pie
43 Paris. Le bouquet est
ainsi formé. Virturim





Einleitung

von Herrn Dr. Dieter Ronte, Direktor
des Museums moderner Kunst, Wien

Sehr geehrte Damen und Herren

Im Namen des «Museum moderner Kunst» heisse ich Sie zu der eher aussergewöhnlichen, jedoch sehr interessanten Aktion, der Global-Art-Fusion, herzlich willkommen.

Speziell begrüessen möchte ich den Japanischen Botschafter, Exzellenz Miyazawa sowie den Kulturattaché der Schweizer Botschaft in Wien, Herrn Kummer.

Meinem Freund und Initiator der Aktion, Ueli Fuchser aus Bern, gelang es, die drei äusserst namhaften Künstler Joseph Beuys aus der Bundesrepublik Deutschland, Andy Warhol aus den USA und Kaii Higashiyama aus Japan dazu zu bewegen, sich je eine visuelle Friedensbotschaft weiterzureichen, die mittels Telefax am Schluss zu einem Gemeinschaftswerk verschmolzen sein wird.

Dass diese durch die Technik ermöglichte Global-Art-Fusion im «Museum moderner Kunst» in Wien auf fruchtbarem Boden gedeihen kann, belegt den Tatbestand, dass 1980 im Museum die Conference Artist's Use of Telecommunication in Contemporary Art, eine Aktion der Wienergruppe BLIX, ermöglicht wurde.

Erwähnenswert ist auch, dass die politische Neutralität Österreichs für die Realisation der Global-Art-Fusion nicht ohne Bedeutung ist.

Unterhalten wir uns noch ein wenig über die teilnehmenden Künstler:

Introduction

by Dr. Dieter Ronte, Director of the
Museum of Modern Art, Vienna

Ladies and Gentlemen

On behalf of the "Museum of Modern Art" I would like to welcome you for the rather extraordinary, but very interesting undertaking, the Global-Art-Fusion.

Special greetings go to the Japanese Ambassador, His Excellency Miyazawa, as well as to Mr. Kummer, the Cultural Attaché of the Embassy of Switzerland in Vienna.

My friend and initiator of the undertaking, Ueli Fuchser, was able to persuade three extremely well-known artists, Joseph Beuys from the Federal Republic of Germany, Andy Warhol from the United States and Kaii Higashiyama from Japan, to pass on a visual message of peace to one another, which in the end will be merged together to one mutual work by means of a telefax.

That this Global-Art-Fusion — made possible by technology — can flourish on fruitful ground at the Museum of Modern Art in Vienna, is confirmed by the fact that the "Conference Artist's Use of Telecommunication in Contemporary Art", an undertaking of the Viennese group, the BLIX, was realized at the Museum in 1980.

The political neutrality of Austria must also be mentioned as being of importance for the realization of the Global-Art-Fusion.

Let us talk a little about the participating artists:

開始のご挨拶

ウィーン近代美術館館長
ディーター・ロンテ博士

ご列席の皆様

“近代美術館”を代表いたしまして、歓迎のごあいさつを申しのべさせていただきます。本日は「世界芸術融合」というかなり風変わりですが非常に興味深い行事にご参集いただき、まずは厚く御礼申しあげます。

とくに、宮澤泰日本国大使、並びにウィーンのスイス大使館、文化担当官のクウマー氏のご臨席を賜りましたことは、この上ない光栄に存じます。

「今回のこのユニークな企画は、私の友人であり、提案者でありますウェリー・フクサー氏が、三人のきわめて高名な芸術家、すなわち、ドイツ連邦共和国のヨセフ・ボイス氏、アメリカのアンディ・ウォーホル氏、そして、日本の東山魁夷氏に働きかけ、実現の運びとなったものです。その目的は、世界平和の達成を願うメッセージを視覚的に相互に伝達し、最終的にはテレファックスによって一つの協同作品に融合させることにあります。

テクノロジーの開発によって可能となったこの画期的な「世界芸術融合」の会場に、ウィーンの“近代美術館”が選ばれましたことは、まことにふさわしい機縁かと存じます。というのも、実は、1980年にウィーンのブリックスの主催により開催された「現代芸術におけるテレコミュニケーションの利用に関する芸術家会議」の会場も、ほかならぬこの美術館だったからです。

また、オーストリアの政治的中立性も「世界芸術融合」の実現にとって決定的な要因であると申せましょう。

さて、このたび参加いただきました芸術家諸氏について少しお話したく存じます。

Joseph Beuys braucht man in Wien wohl nicht mehr vorzustellen, verfügen wir doch — nicht zuletzt dank der Sammlung Ludwig — über einen ausgezeichneten Querschnitt seines Œuvre.

Für die Wiener Popularität von Beuys zeichnet sicherlich auch die Galerie St. Stephan verantwortlich.

Ebenfalls Andy Warhol ist in unserem Haus stark vertreten.

Dazu möchte ich einen kurzen Text aus unserem Museumskatalog «Kunst der letzten 30 Jahre» zitieren:

Andy Warhols künstlerische Absichten ziehen bald nach seinen Anfängen darauf hin, die Herstellung von Kunstwerken zu entpersonalisieren «Ich will eine Maschine sein». Andy Warhol interessiert der Inhalt seiner Werke, die Ausführung kann einer beliebigen Person überlassen werden.

Nach seiner künstlerischen Umsetzung von Massenkonsumgütern und seinen Porträts von Massenidolen begann er in den letzten Jahren schliesslich, sich auch direkt mit politischen oder sozialkritischen Themen zu beschäftigen.

Einige Worte mehr verdient Kaii Higashiyama, der Künstler aus Japan. Als erster deutsch-japanischer Austauschstudent kam er 1933 nach Berlin. Wieder zurück in Japan gelang ihm die glückliche Vermischung der Stile der aufgehenden Sonne und des Abendlandes in Einklang zu bringen.

Seine Bilder, teilweise sehr grosse Formate, bleiben trotz des oft Übermächtigen leicht und beschaulich, gezeichnet von einer inneren Stille und Zurückhaltung.

You will surely agree when I say that Joseph Beuys is not at all unknown in Vienna, after all, we dispose of an excellent cross section of his masterpieces — not in the least thanks to the Ludwig Collection.

The Gallery St. Stephan certainly contributed as well to the popularity of Joseph Beuys in Vienna.

Also well represented in our museum is Andy Warhol. To this effect, I would like to quote a short text from the museum's catalogue, "Art during the past Thirty Years":

From the outset Andy Warhol's artistic intentions are directed towards the depersonalization of the realization of works of art: "I would like to be a machine". It is the content of his works that interests Andy Warhol, the actual realization can be done by anyone.

After having artistically converted mass consumer goods and portraits of popular idols, he eventually became interested in subjects of a political or social-critical nature.

Some more words need to be dedicated to Kaii Higashiyama, the artist from Japan. He came to Berlin in 1933 as the first German-Japanese exchange student. Back in Japan again, he succeeded in merging the styles of the "rising sun" and the occident to a harmonious blend.

In spite of the fact that his pictures, partially in very large format, often overpower, they remain very gentle and contemplative and are marked by an inner peace and modesty.

ヨセフ・ボイス氏については、今さら、ウィーンでご紹介する必要はないと思います。それに私どもはルートヴィヒ・コレクションのおかげで、彼の素晴らしい作品の数々に接し得るわけですから。

なお、ウィーンにおけるボイス氏の人気には、サンクト・ステファン・ギャラリーも一役買っています。

アンディ・ウォーホル氏の作品もまた、当美術館の重要な展示品になっています。氏については、美術館のカタログ、「過去30年の芸術」より、短い文章を引用してみたいと思います。

アンディ・ウォーホルの芸術的意図は、最初から、「私は、機械でありたい」という非人格化へとむけられている。アンディ・ウォーホルの興味は、もっぱら作品の内容自体であり、実際の制作作業は誰でも為し得るものだと考えている。

キャンベル・スープの缶などの大量消耗品やマリリン・モンローなどの大衆のアイドルの肖像を芸術化したのち、彼は、ついに政治的あるいは社会的批判の論題に興味を抱くに至っています。

日本からの芸術家、東山魁夷氏についてはもう少し多くお話ししたく思います。彼は、第1回日独文化交流学生として、1933年にベルリンに来ておられます。日本に帰国された後の画風は、日本と西洋の両方のスタイルを融合させみごとな調和を醸しだすことに成功されています。

彼の画の特色は、圧倒されるばかりの大作が少なくないのにも拘らず、きわめて穏やかで瞑想的であり、内面の平静さと慎み深さがにじみ出ていることです。

Kaii Higashiyamas Bilder verkörpern in mancher Hinsicht unmissverständlich seine seelisch-geistige Eigenart.

Die erste europäische Ausstellung hatte er 1975 in Paris. 1983 folgte dann die viel beachtete Ausstellung «Ein Meister japanischer Landschaftsmalerei», die in München, Düsseldorf und Bremen gezeigt wurde.

Dass heute auch wir vom Museum moderner Kunst in Wien, wenngleich auf einem etwas unorthodoxen Weg und in beschränktem Ausmass, Kaii Higashiyama näherkommen, erfüllt uns mit viel Freude.

Nicht ausser acht lassen dürfen wir natürlich die Technik — oft Prügelnabe für alles Negative — die in unserem heutigen Fall Vermittlerin ist und so ihre Rolle, die ihr eigentlich zusteht, im schönsten und wahrsten Sinne wahrnehmen kann.

Punkt zwölf Uhr wird Ueli Fuchser hier vom Festsaal des Palais Liechtenstein aus mit einer an Joseph Beuys, der zur Zeit in seinem Atelier in Düsseldorf weilt, gerichteten Eröffnungsbotschaft die Aktion beginnen.

Beuys wird dann eine von ihm speziell kreierte Zeichnung zum Thema Frieden seinem Freund Andy Warhol in New York übermitteln. Weiter eilt die Friedensbotschaft nach Tokyo zu Kaii Higashiyama und von dort — den Kreis schliessend — wieder zu uns nach Wien.

Hingewiesen sei ebenfalls auf die für die Künstler durch die Zeitverschiebung hervorgerufenen eher ungewohnten Arbeitszeiten und das geforderte fahrplanmässige, formatlich begrenzte

The paintings of Kaii Higashiyama undoubtedly personify his emotional-intellectual individuality in many ways.

His first European exhibition took place in Paris in 1975. Then, in 1983, the remarkable exhibition, "A Master of Japanese Landscape painting" followed, which was shown in Munich, Düsseldorf and Bremen.

We are very happy that we at the Museum of Modern Art in Vienna can get better acquainted with Kaii Higashiyama today, even if this happens to be in a rather unorthodox way and in restricted form.

Not to be entirely neglected is technology — often the scapegoat for everything negative — which in our case today plays the role of mediator in the most beautiful and truest sense.

On the stroke of noon Ueli Fuchser will start the undertaking from the Banquet Hall of the Palais Liechtenstein with an inaugural message, addressed to Joseph Beuys, who at present is at his studio in Düsseldorf.

Beuys will then transmit a drawing, which he specially created himself, and which he has dedicated to the topic "peace", to his friend Andy Warhol in New York. The message of peace will further hasten to Kaii Higashiyama in Tokyo and from there — terminating the circle — again to us in Vienna.

We must not forget to mention the rather unusual working hours of the artists, resulting from the time lapse, and the work itself, which must be done according to schedule in a

東山魁夷氏の画には、彼の情緒的かつ知的個性が、多くの面で明瞭に具体化されています。

彼の最初のヨーロッパ展は、1975年、パリで行われています。1983年には、非常に注目を浴びた展覧会、「日本風景画の巨匠」が、ミュンヘン、デュッセルドルフ、ブレーメンの各地で催されました。

本日、私たちが、ここウィーン近代美術館において、形式こそかなり風変わりで、限界もあるとはいいながら、東山魁夷氏に接し得ることは、大変な喜びとするところです。

今回の企画で決して無視できないものがテクノロジーです。テクノロジーは、えてして不当に悪者呼ばわりされますが、今日の場合には全くあてはまらず、最も美しく、かつ最も真の意味における芸術の仲介者の役目を果たしています。

12時きっかりに、ウェリー・フクサー氏が、ここ、リヒテンシュタイン宮殿のフェスティバルホールから、デュッセルドルフのアトリエに待機されているヨセフ・ボイス氏に送られる開始のメッセージとともに、「世界芸術融合」がスタートします。

続いてボイス氏から「平和」をテーマにしたボイス氏自身の作品が、ニューヨークの彼の友人、アンディ・ウォーホル氏に送信されます。さらにこの平和のメッセージは、東京の東山魁夷氏にと受け継がれます。こうして世界的な3人のアーティストによって結ばれ、達成された平和の輪が、再び私たちのウィーンに戻ってきます。

ここでぜひ申し上げたいのは、時差のために芸術家諸氏が余儀なくされる作業時間の制約、そして、創作自体が、計画通りに、しかも、制限ある形においてなされなければならないということです。したがって、芸術家諸

Arbeiten. Von Seiten der Künstler setzte diese Aktion viel Verständnis und grosses persönliches Engagement voraus.

Während der nächsten 30 Minuten, in denen das Band den Erdball umkreist, wird uns hier im Museum PD Ing. Dr. Celio von der ETH in Zürich einige geschichtliche und technische Erläuterungen über die Telefax-Geräte abgeben, welche das Zustandekommen der Aktion ermöglichten.

Ferner wird über Kaii Higashyama ein kurzer, informativer Video-Film gezeigt, den uns freundlicherweise das Japanische Kulturhaus zur Verfügung gestellt hat.

Die Global-Art-Fusion ergänzend, werden im Festsaal einige von Frau Dr. Faber ausgewählte Beuys- und Warhol-Exponate präsentiert.

Jetzt ist es schlag zwölf Uhr — Zeit, um die Global-Art-Fusion zu starten!

restricted format. On the part of the artists this undertaking requires a lot of understanding and a great deal of personal involvement.

During the next 30 minutes, in which the scroll goes around the globe, Dr. Celio of the Federal Institute of Technology in Zurich will give us a few historical and technical explanations about the Telefax-systems, which made the undertaking possible.

Furthermore, an informative video-film about Kaii Higashiyama will be shown; this film which was kindly loaned to us by the Japanese Cultural Hall.

To complete the Global-Art-Fusion a few works of Beuys and Warhol, chosen by Dr. Faber, shall be exhibited in the Banquet Hall.

Now it is exactly noon — time to start the Global-Art-Fusion!

氏がこの仕事を引き受けるに際しては、その趣旨に対する深いご理解はもとより、並々ならぬご尽力なしには到底実現できないものです。

これからの30分間、芸術融合の輪が地球を巡回する間、この美術館では、チューリッヒと連邦工科大学の工学博士、セリオ氏から、この企画の実現に不可欠なテレファックス・システムについての歴史的及び技術的説明があります。

さらに、日本文化ホールのご好意によって、東山魁夷氏に関する短篇ビデオ・フィルムが上映されます。

なお、世界芸術融合に補足して、ファーバー博士夫人によって選ばれたボイス氏とウォーホル氏の作品が、フェスティバルホールに展示されています。

ただ今、ちょうど12時です。いよいよ「世界芸術融合」の始まりです。



Museum moderner Kunst,
Wien — Palais Liechtenstein
Samstag, 12. Januar 1985, 12 Uhr

Museum of Modern Art,
Vienna — Palais Liechtenstein
Saturday, January 12, 1985, noon

ウィーン近代美術館
— リヒテンシュタイン宮殿
1985年1月12日(土) 正午

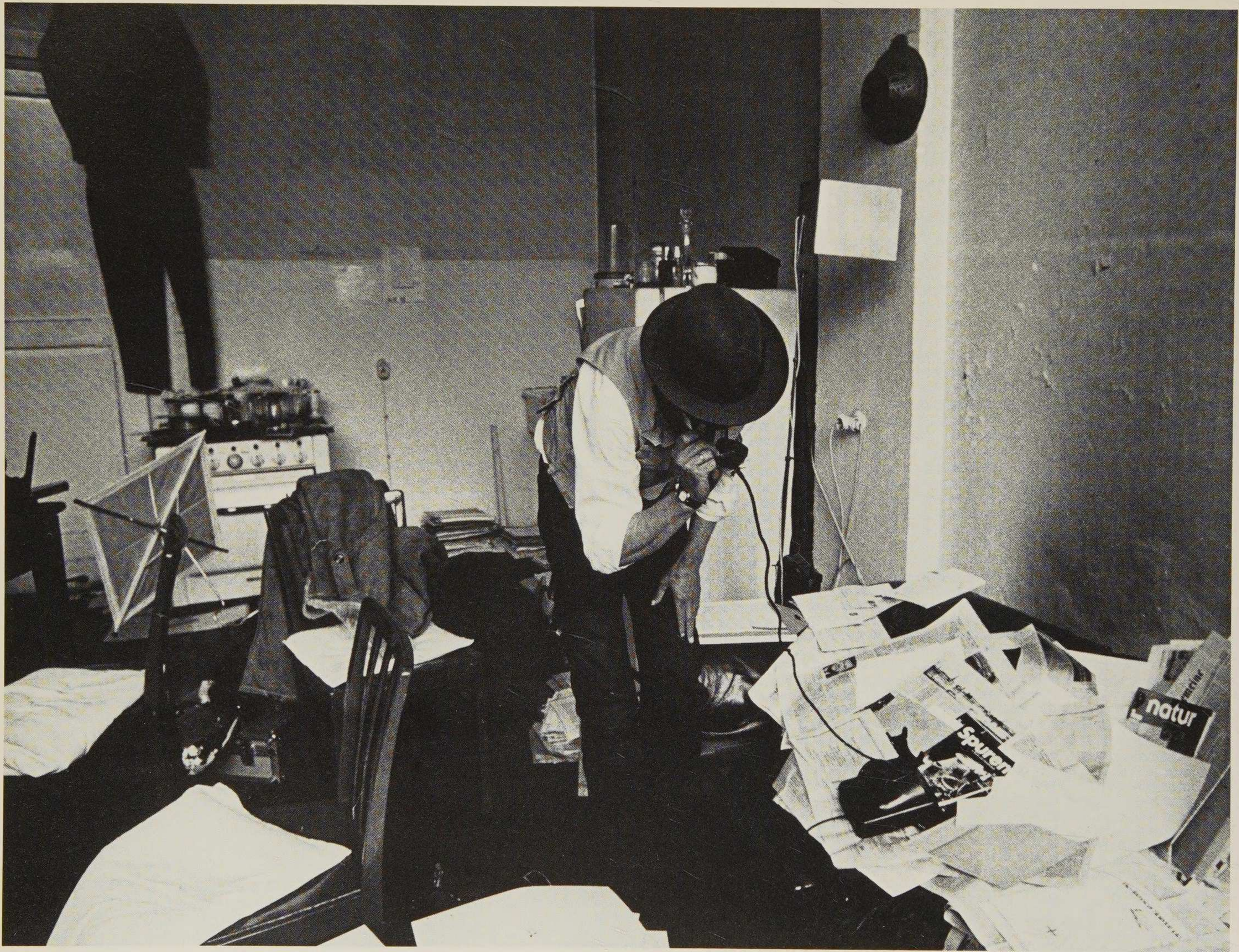

Joseph Beuys in seinem Atelier,
Düsseldorf
Samstag, 12. Januar 1985, 12 Uhr

Joseph Beuys in his Studio,
Düsseldorf
Saturday, January 12, 1985, noon

デュッセルドルフのスタジオで
電話中のヨセフ・ボイス
1985年1月12日(土) 正午

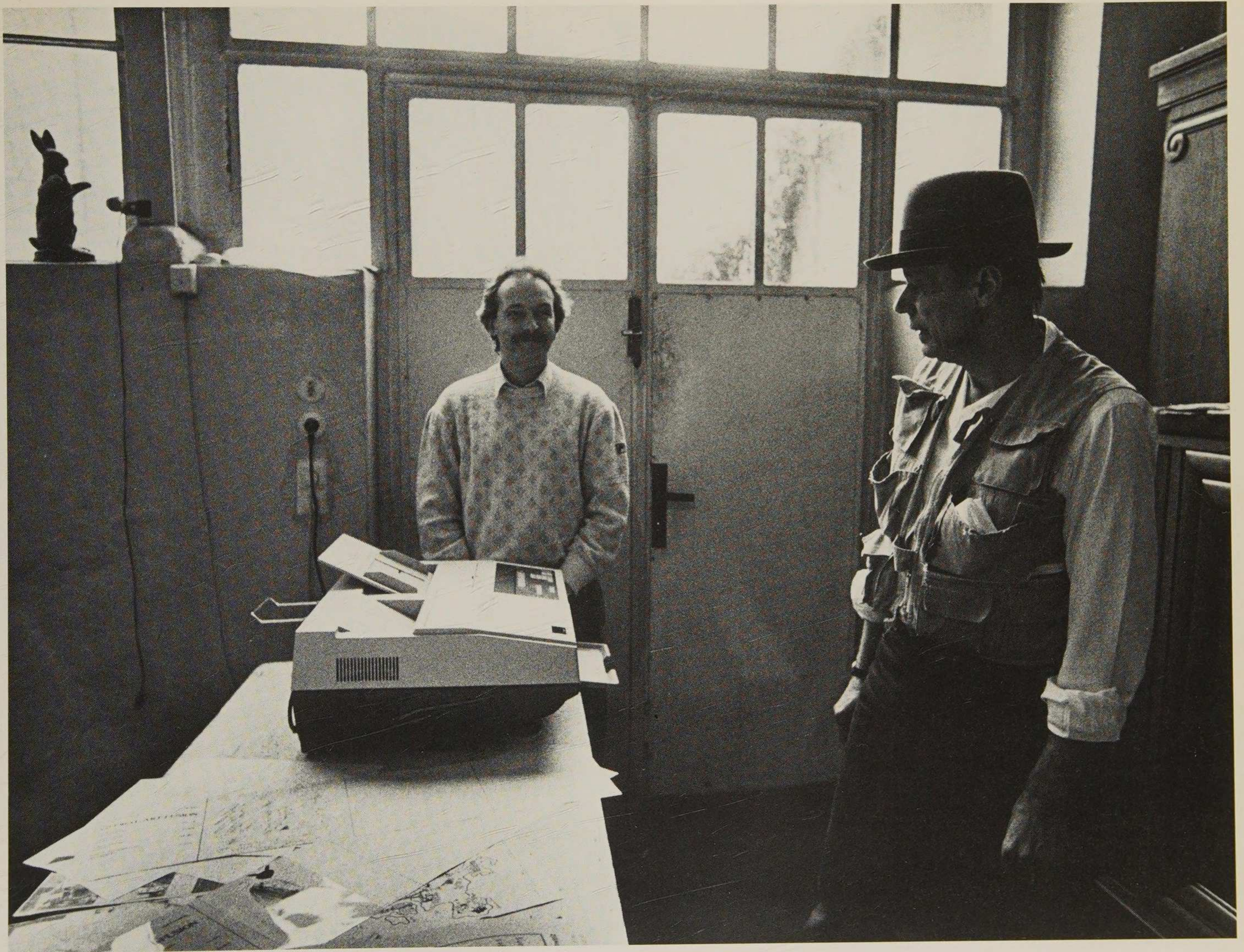







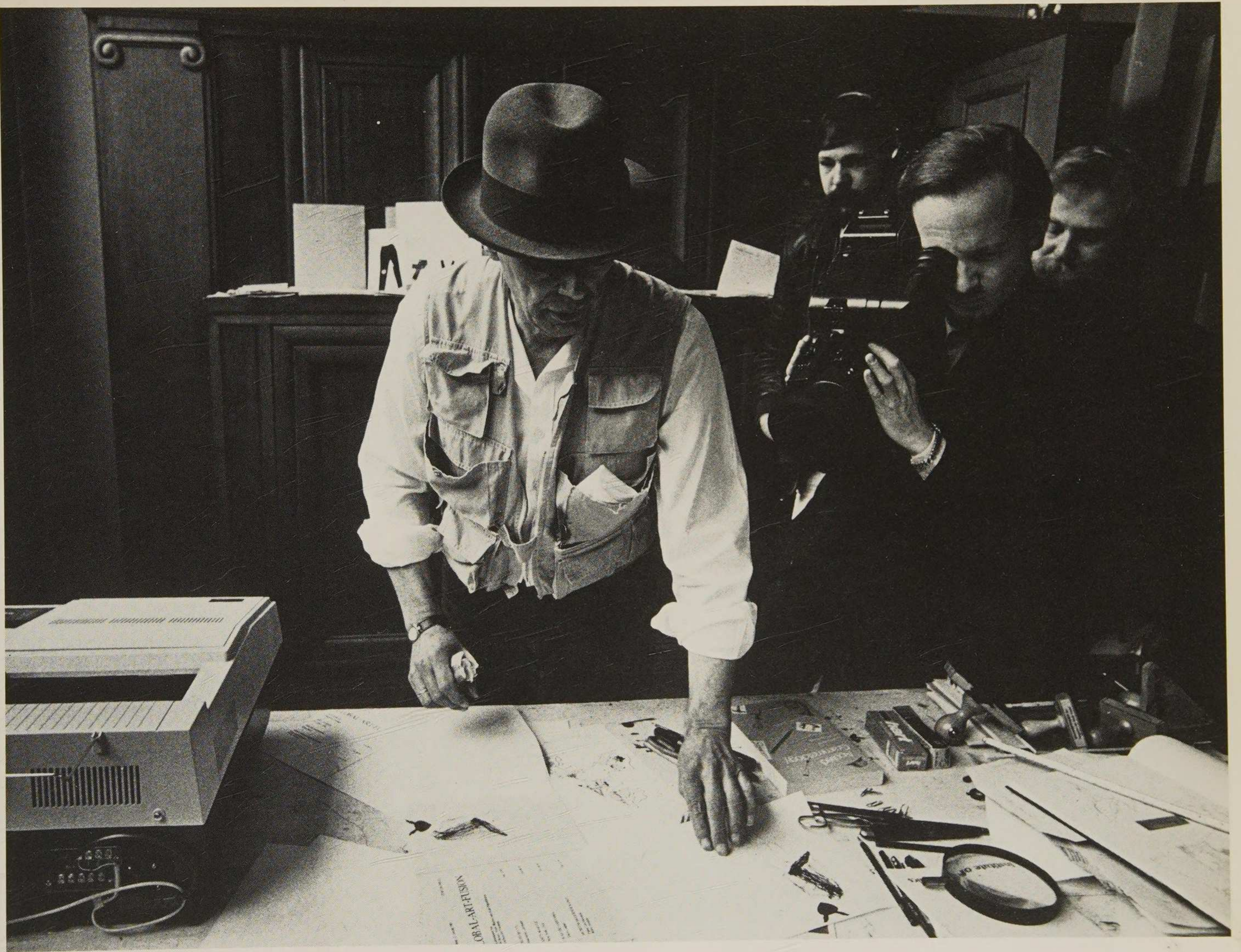

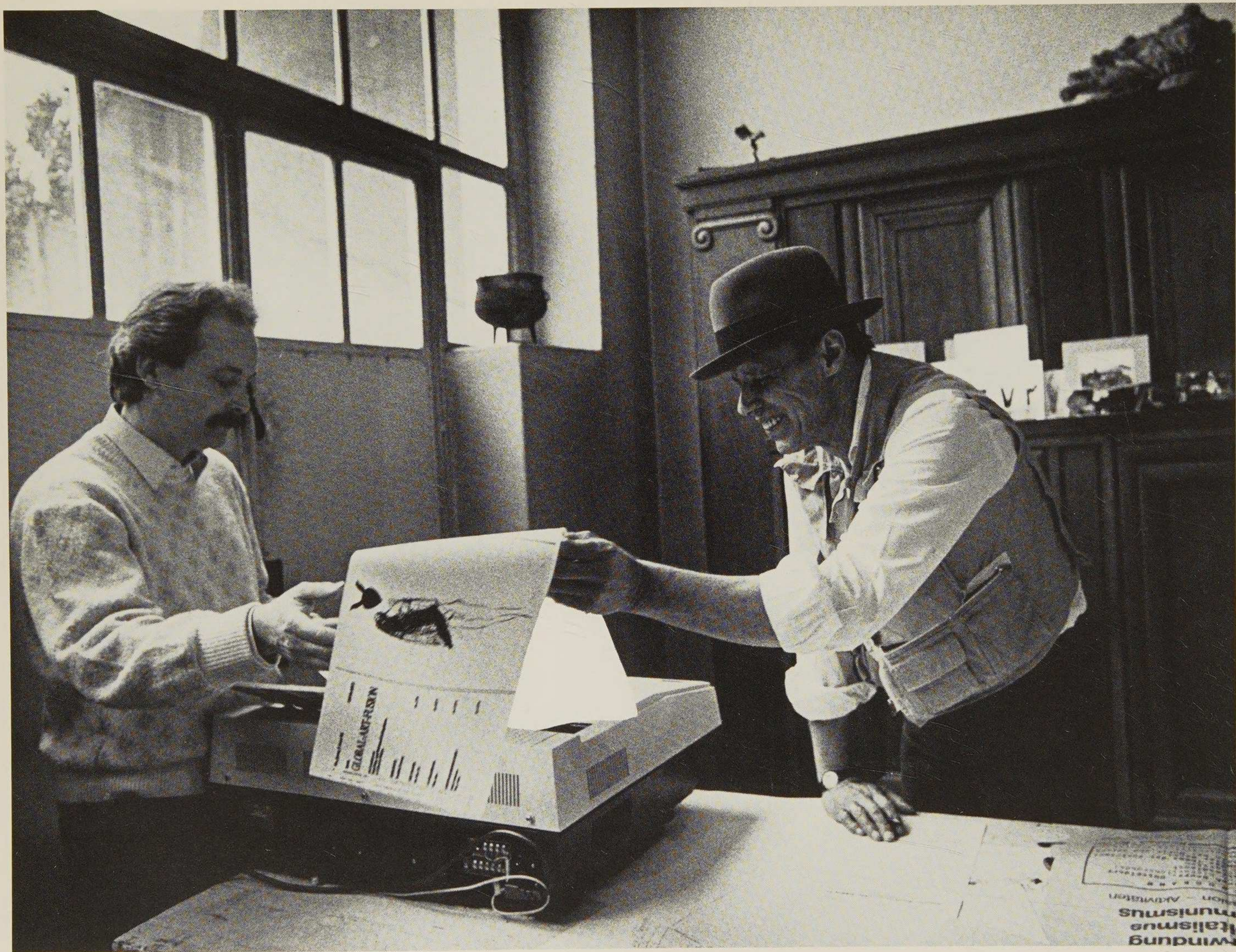

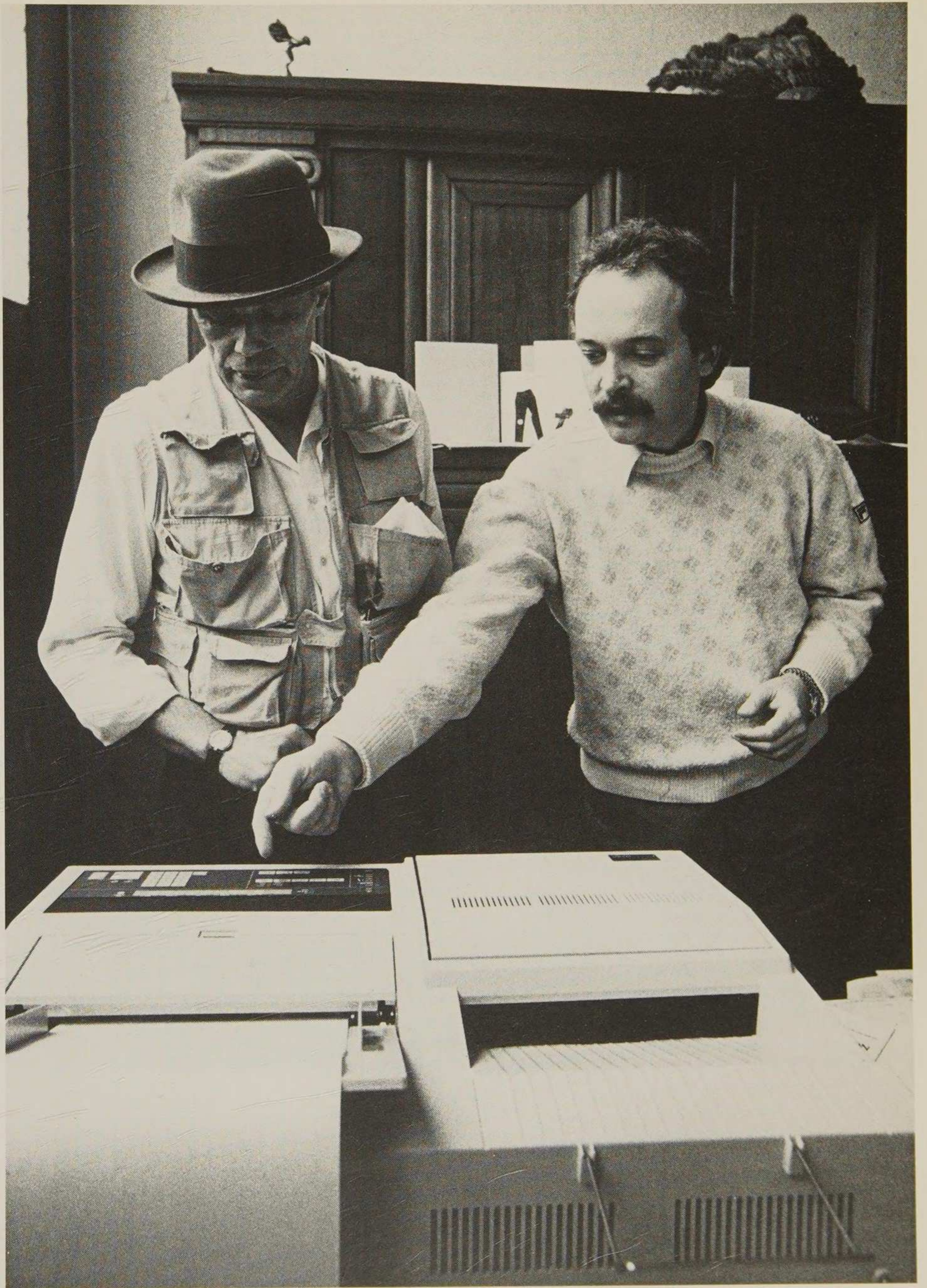

New York, January 31st, 1985

Dear Ueli,

Here are the photos of Andy Warhol.

As you can see they are not very good (that's why I didn't enlarge them before), but he was in such a rush and the light was so bad: that's all I could do.

It's a pity, because I had hoped to do some photos of the transmission, etc., but it was such a mix-up about the whole thing.

Anyway, I do hope you can use one.

It was a pleasure to work with you again and in the future let me know when you do another project.

I hope I'll be of better assistance ...

Best wishes

Harry

Harry Shunk
155, Bank Street (122)
New York, 10014



Andy Warhol, New York
Samstag, 12. Januar 1985, 6.10 Uhr

Andy Warhol, New York
Saturday, January 12, 1985, 6.10 a. m.

アンディ・ウォーホル
— ニューヨーク
1985年1月12日(土) 午前6時10分



Kii Higashiyama mit seiner Frau,
Tokyo
Samstag, 12. Januar 1985, 20.20 Uhr

Kii Higashiyama with his Wife,
Tokyo
Saturday, January 12, 1985, 8.20, p. m.

東山魁夷夫妻
— 東京
1985年1月12日(土) 午後8時20分



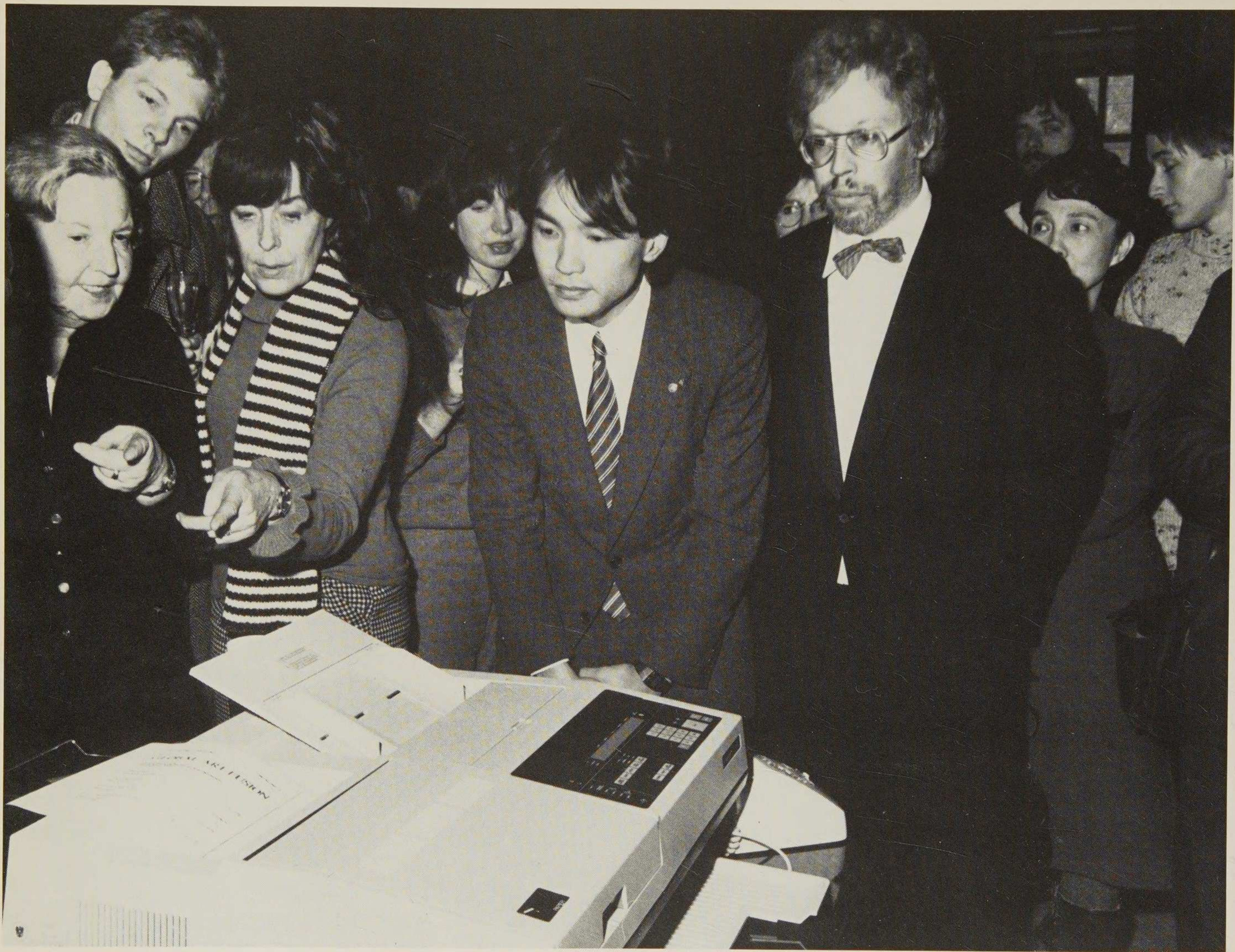

Museum moderner Kunst,
Wien — Palais Liechtenstein
Samstag, 12. Januar 1985, 12.30 Uhr

Museum of Modern Art,
Vienna — Palais Liechtenstein
Saturday, January 12, 1985, 12.30, p. m.

ウィーン近代美術館
— リヒテンシュタイン宮殿
1985年1月12日(土) 午後0時30分



Matsushita Graphic Communication Systems, Inc.

Corporate Overseas Division

Kyobashi National Bldg., 2-13-10, Kyobashi, Chuo-ku, Tokyo 104, Japan Tel: (03) 535-6200 Cable: "MATSUGRACOMS" Fax: (03) 535-6250

Head Office

2-3-8, Shimomeguro, Meguro-ku, Tokyo 153, Japan Tel: (03) 491-9191

Fax Message

To: Mr. Ueli Fuchser
From: Yoshio Yoshino
Date: 12th January, 1985
Re: Grobal-Art-Fusion

Congratulations on the successful ending of "Global-Art-Fusion".

You may find the Japanese phrase on the Mr. Higashiyama's drawings.

That means as follows:

"Even a weed has the precious gift of life.
Kai Higashiyama"

Best regards,

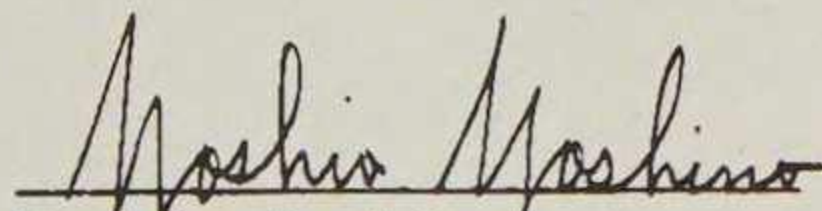

Yoshio Yoshino
Deputy Manager
Corporate Overseas Division

c.c. Mr. Kai Higashiyama



Museum moderner Kunst,
Wien — Palais Liechtenstein
Kurz nach Abschluss der GLOBAL-
ART-FUSION Ueli Fuchser im Gespräch
mit Botschafter Yasushi Miyazawa

Museum of Modern Art,
Vienna — Palais Liechtenstein
Ueli Fuchser talking with Ambassador
Yasushi Miyazawa shortly after the closing
of the GLOBAL-ART-FUSION

ウィーン近代美術館
—— リヒテンシュタイン宮殿
「世界芸術融合」終了後、宮澤泰大使と
懇談するウェリー・フクサー氏。

Ausschnitt aus:

Neue Kronen Zeitung

Linz

Datum: 13. Jan. 1985

Friedensbotschaft direkt aus Tokio



Zeichnen für Wien: Warhol . . .



. . . und Hut-Künstler Beuys

Wien, 12. Jänner 1985, 12 Uhr mittags: Im barocken Festsaal des Museums moderner Kunst (Palais Liechtenstein) steht ein moderner, kleiner Telekopierer. Genau um zwölf startet die Weltpremiere: Drei internationale Kunststars, Joseph Beuys in Düsseldorf, Andy Warhol in New York und Kai Higashiyama in Tokio zeichnen jetzt. In Wien sieht man's gleich: „Global-Art-Fusion“ (Welt – Kunst – Verbindung).

„Hallo, Herr Beuys? Sie können jetzt einschalten, Herr Beuys, ja, senden, bitte“, Ueli Fuchser, 35, Kunst- und Technikfan aus der Schweiz, hatte die Idee, drei international bekannte Künstler von drei Kontinenten zu einer gemeinsa-

VON ERWIN MELCHART

men, gleichzeitigen Kunst- und Friedensaktion an die Kopierer zu bringen.

Pop-art-Star Andy Warhol mußte gestern in seinem New Yorker Studio sogar schon um sechs Uhr morgens aus den Federn. Denn um 6.10 Uhr läutete der Fernkopierer aus Wien. Der japanische Landschaftsmaler Kai Higashiyama saß zur gleichen Zeit – in Tokio acht Uhr abends – gemütlich am Gerät.

Während das berühmte „rote Telefon“ zwischen Washington und Moskau auch schon längst ein Fernkopiergerät ist, wollte Ueli Fuchser aus Bern diese neue Technologie auch für die Kunst nützen.

12.32 Uhr: das Telefon läutet. Ein japanischer Techniker schreit begeistert: „Hai, hai!“ – „Ja, ja!“ Die Gruppe Kunstinteressierter start gebannt auf das kleine „Zauberka-sterl“, aus dem sich nun langsam ein Papierstreifen schiebt. Drei Zeichnungen, direkt aus Düsseldorf, New York, Tokio. Ein typisches Beuys-Blatt mit Hasenkopf und zart gestrichelter Figur, daneben ein popig gezeichneter Friedens-Ansteckknopf, signiert „Andy Warhol“ und zwei zart gezeichnete Pflänzchen aus Tokio mit Higashiyamas schöner Friedensbotschaft auf japanisch: „Sogar Gras hat das Geschenk des Lebens.“

Beuys jagt Stein der Weisen um die Welt



exp Düsseldorf – Kunststar Joseph Beuys kurz vor der Panik: Ein Rohrbruch hatte seinen Keller unter Wasser gesetzt, Dokumente und Bilder zerstört. Trotzdem fand er Zeit für „Global Art Fusion“ – eine weltumspannende Kunstaktion per Telekopierer. Samstag, Punkt 12 Uhr, ging von Wien aus der Startschuß nach Düsseldorf: Beuys telekopierte sein Bild „Der Stein der Weisen“ nach New York. Dort war's gerade halb sieben in der früh. Andy Warhol fügte sein Friedenszeichen an. Ab nach Tokio (20.30 Uhr abends). Der Japaner Kai Higashiyama zeichnete zwei zarte Gräser. Nach 30 Minuten traf das Gesamtwerk wieder in Düsseldorf ein (Foto). Beuys strahlte: „Man muß die Technik durch Phantasie ergänzen.“ Je

EXPRESS

Sonntag,
13. Januar 1985

Verlag M. DuMont Schauberg

Ein Beuys per Telekopierer

„Eigentlich brauche ich das für meine Kunst nicht, ich mache alles psychisch“, meinte Joseph Beuys zunächst – doch dann war er von den Möglichkeiten des Telekopierers fasziniert. Samstag, Punkt 12 Uhr, fiel im Wiener Palais Liechtenstein der Startschuß zur weltumspannenden Aktion „Global Art Fusion“.

Von Düsseldorf aus telekoptierte Beuys seine Zeichnung „Der Stein der Weisen“ nach New York: Ein nackter Jüngling, der einen schwarzen Brocken trägt, darüber ein Spaten mit zwei Griffen, Symbol für gemeinsames Arbeiten. In den USA war es gerade halb sieben in der Frühe. Andy Warhol fügte sein Friedenszeichen an (Beuys: „Wie ein schwarzer Pferdetritt“).

Ab nach Tokio – 20.30 Uhr abends. Der Japaner Kai Higashiyama, einer der bekanntesten Künstler im Fernen Osten, zeichnete zwei zarte Gräser: „Auch Unkraut hat die wertvolle Gabe des Lebens.“ Nach 30 Minuten und rund 150 Mark Leitungsgebühr traf das Gesamtwerk wieder in Düsseldorf ein. Beuys strahlte: „Man muß die Technik

durch Phantasie ergänzen, das wahre Kapital der Menschen. Man muß ein Kommunikationsmittel, das nur der Arbeitswelt und dem Profit dient, auch für spirituelle Botschaften nutzen. Ich bin nicht gegen neue Technik, sondern für deren Ergänzung durch den menschl-



Joseph Beuys

chen Geist, der leider überall fehlt.“

Ursprünglich sollte die Aktion in Bern laufen, wo Ueli Fuchser wohnt, der die Idee zu diesem Projekt hatte. Doch nach dem Naegeli-Skandal um den „Sprayer von Zürich“ hatte Beuys geschworen, nie mehr das Land der Eidgenossen zu betreten.

JÜRGEN SCHÖN

FEUILLETON



München
Dienstag, 15. Januar 1985

KUNSTFORUM

Bd. 77/78, 9-10/85, Jan./Febr.

INTERNATIONAL

Internationales Tun spektakulären Ausmaßes: „Global Art Fusion“, eine Aktion, die der Schweizer Künstler Ueli Fuchser geplant und über das Wiener Museum Moderner Kunst aus durchgeführt hat „eine halbe Stunde, um den Erdball zu umrunden, eine halbe Stunde der künstlerischen Zusammenarbeit über Grenzen hinweg – ein ernst gemeintes Spiel für den Frieden“. Via Telekopierer übermittelten Joseph Beuys von Düsseldorf aus, Andy Warhol von New York aus und Kai Higashiyama aus Tokyo speziell für diese Aktion gestaltete künstlerische Botschaften in einer Stafette um den Erdball nach Wien, wo sie im Palais Liechtenstein gemeinsam empfangen wurden.



art

Das Kunstmagazin

PERSONALIEN

art Journal 3/1985



Joseph Beuys, 63, Andy Warhol, 56, und Kai Higashiyama, 76, Künstler aus drei Kontinenten, gaben mit Hilfe moderner Fernmeldetechnik „Zeichen des Friedens“. Per Telekopierer schickten sie simultan gezeichnete Botschaften aus

Düsseldorf, New York und Tokio um den Erdball, die dann im Wiener „Palais Liechtenstein“ aufgefangen wurden. Der Schweizer Ueli Fuchser, 36, Initiator der Aktion, über die Resultate: „Schöner, als ich je zu träumen wagte.“



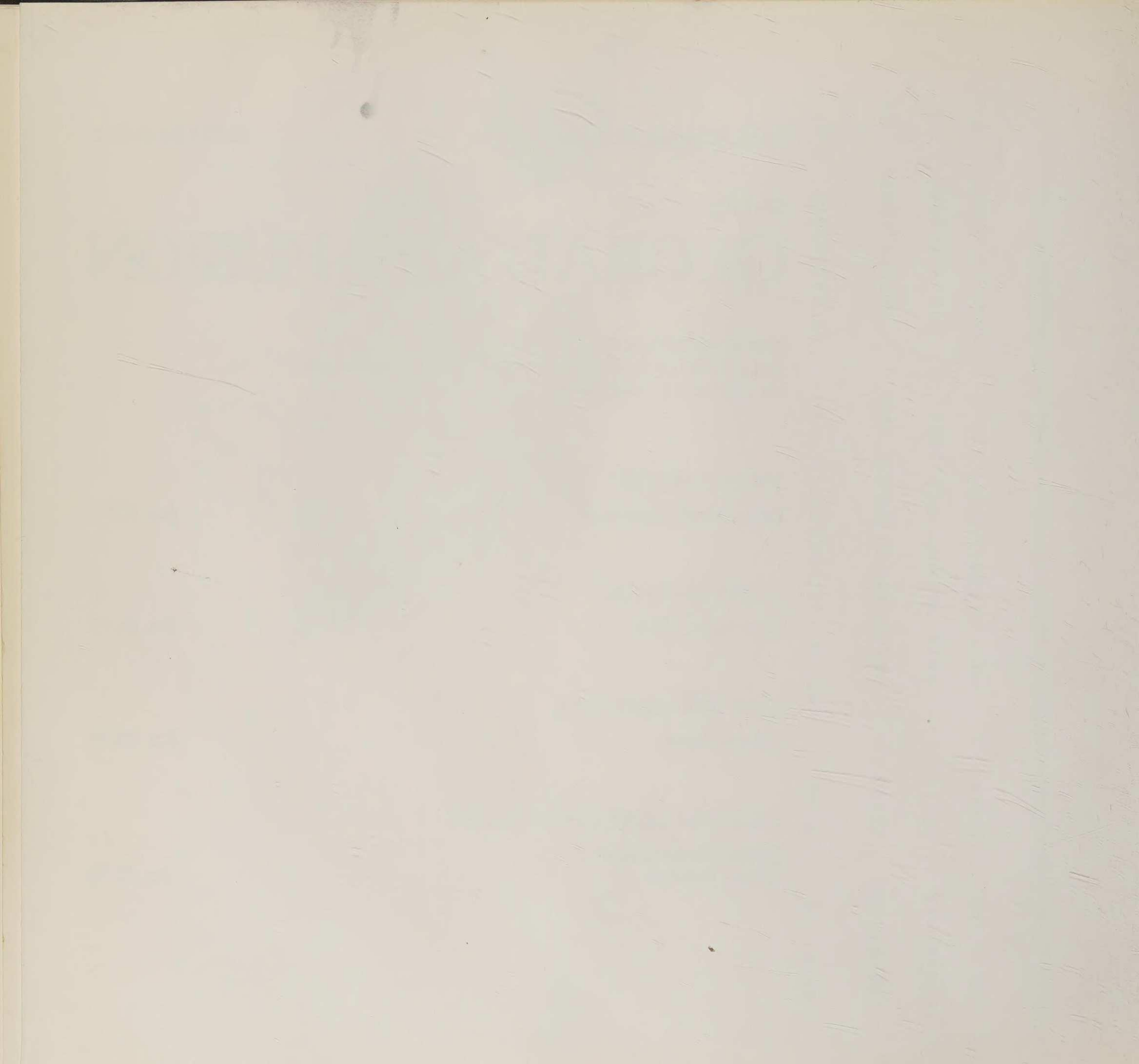

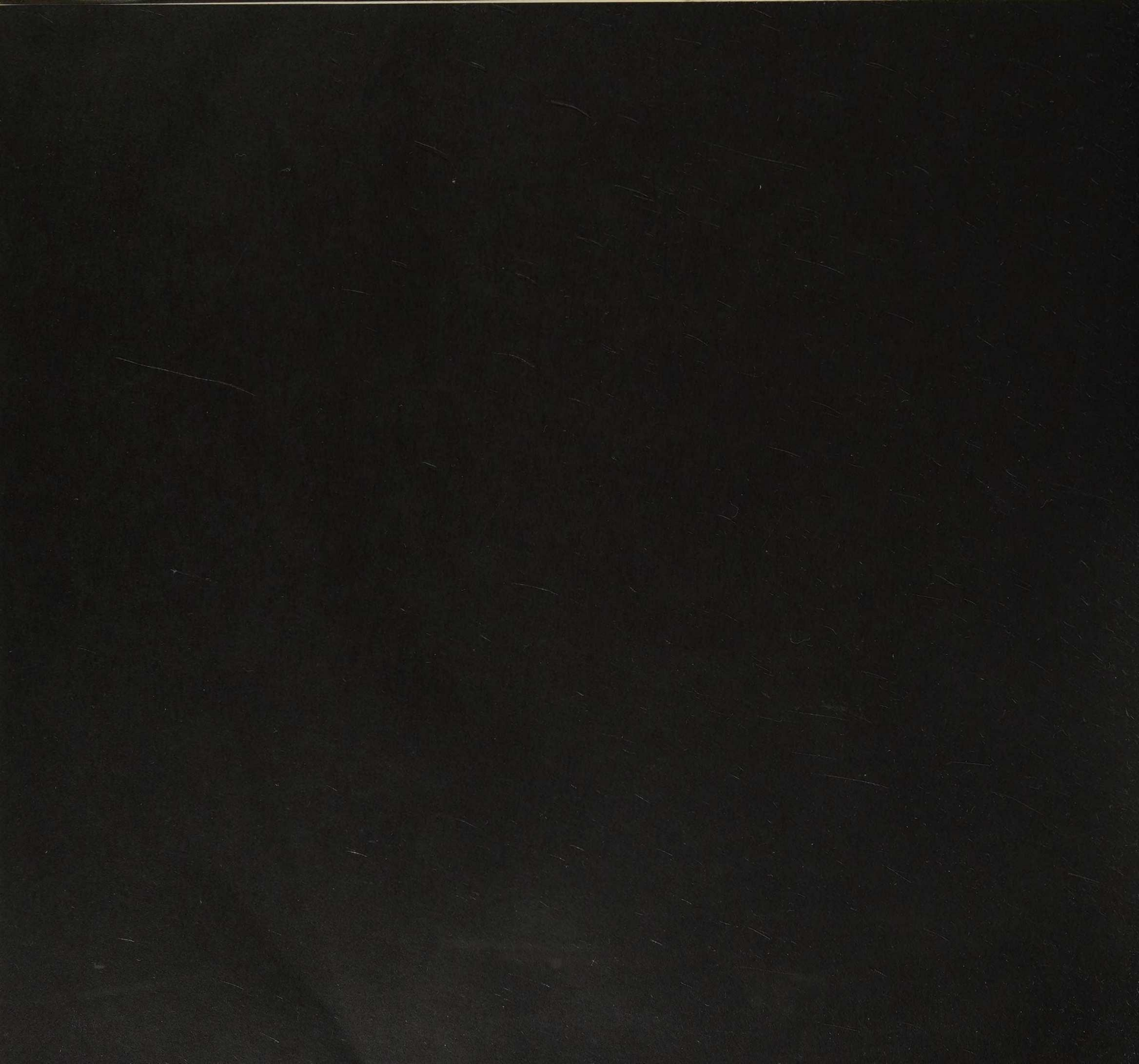

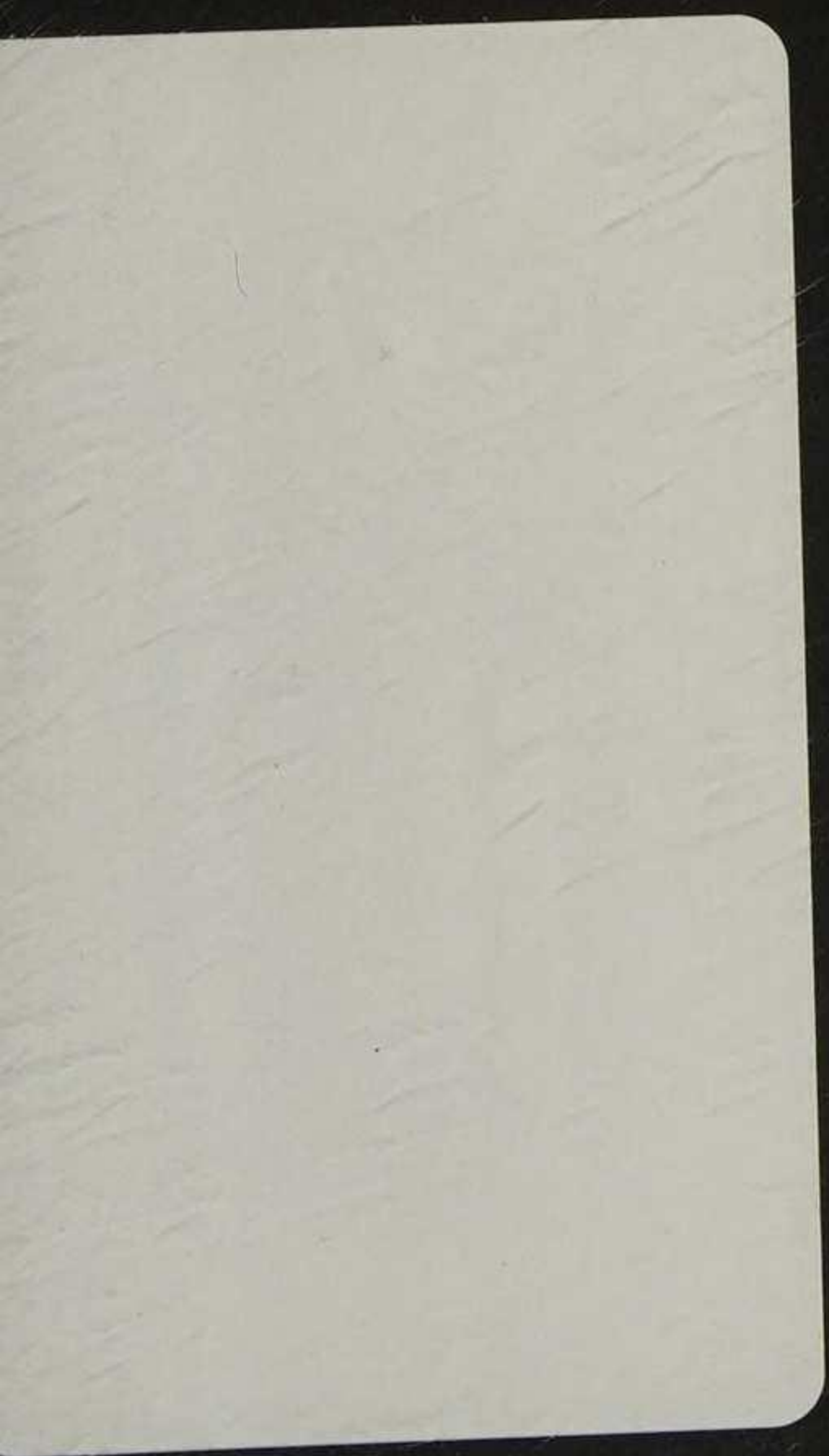

AMAYIH2AGIH IIAK

BEUYS • ANDY WAH

KP-974-802